

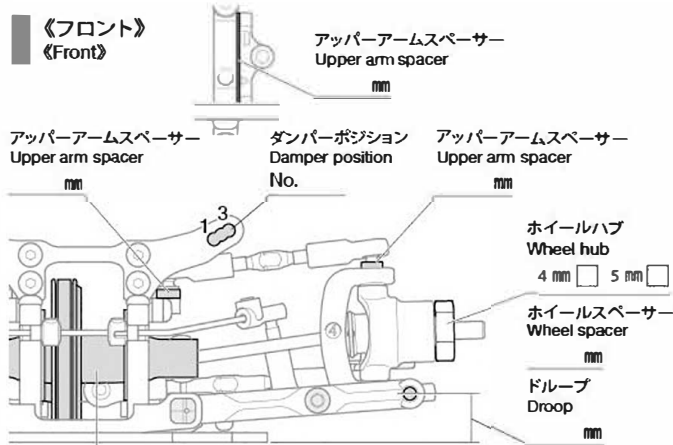

氏名 Name	日付 Date		
コース Track	コースコンディション Track condition		
気温 Air temp.	湿度 Humidity	%	路面温度 Track temp.

《フロント》
《Front》



K1 ポジション
Position

高い / High
低い / Low

ダンパーポジション
Damper position

Fサスマウント
F sus. mount

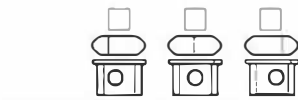
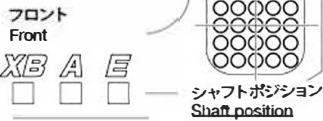

ダンパータイプ
Damper type

キャスター角
Caster angle

キャンバー角
Camber angle

車高
Ground clearance

スタビライザー
Stabilizer

フロントドライブ
Front drive

デフオイル
Differential oil

オイルシール
Oil seal

ピストン
Piston

オイル
Oil

スプリング
Spring

ストローク長
Stroke length

エア抜き用穴
Air hole

《リヤ》
《Rear》

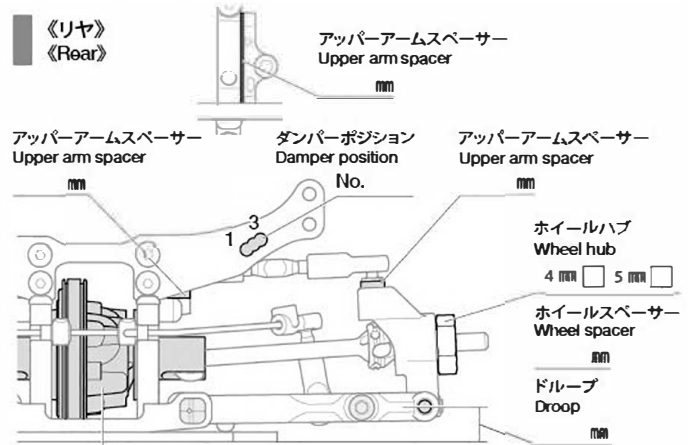

K1 ポジション
Position

高い / High
低い / Low

ダンパーポジション
Damper position

Rサスマウント
R sus. mount

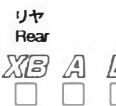
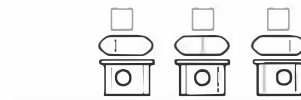

ダンパータイプ
Damper type

キャンバー角
Camber angle

車高
Ground clearance

スタビライザー
Stabilizer

リヤドライブ
Rear drive

デフオイル
Differential oil

オイルシール
Oil seal

ピストン
Piston

オイル
Oil

スプリング
Spring

ストローク長
Stroke length

エア抜き用穴
Air hole

《トップ》
《Top》

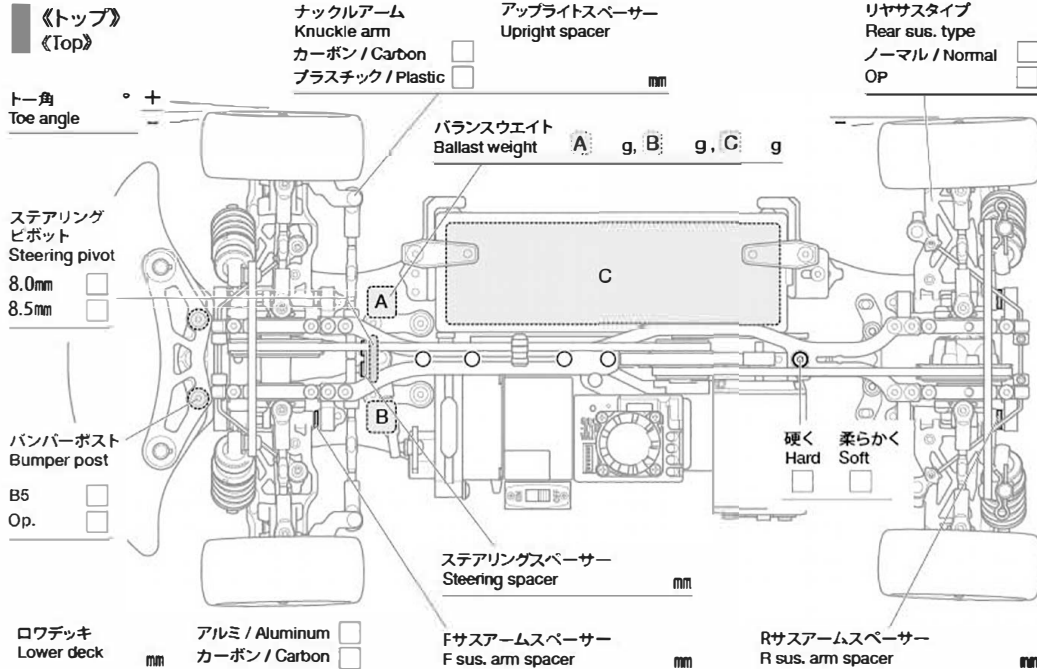

モーター
Motor

スパーギヤ
Spur gear T

ピニオンギヤ
Pinion gear T

バッテリー
Battery

ボディ
Body / g

ボディマウント穴位置
Body mount hole position F

R

ウイング
Wing

タイヤ
Tire

ホイール
Wheel

インナー
Tire insert

ベストラップ
Best lap

メモ
Notes