

氏名 Name Oli Meggitt 日付 Date 11/08/2009 気温 Air temp. 28-30° 湿度 Humidity

コース Track Southeast-Indoor コースコンディション Track condition Med Grip, Mixed 路面温度 Track temp.

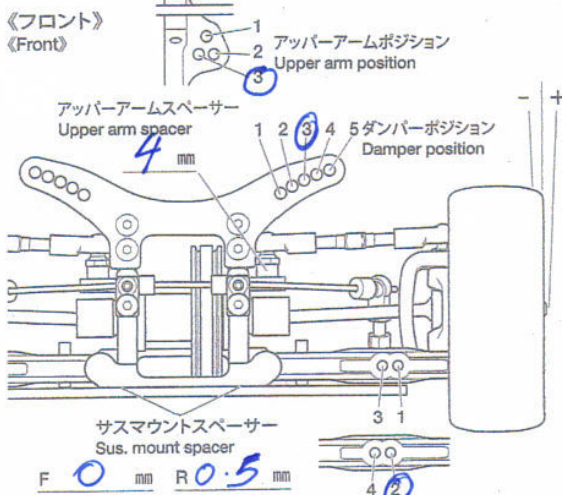

フロントアクスル(ハブキャリア) Front axle	2° 4°
キャンバー角 Camber angle	2.0°
車高 Ground clearance	5.0 mm
リバウンドストローク Rebound stroke	4 mm
フロントドライブ Front drive	One-way <u>Direct</u>
スタビライザー Stabilizer	S <u>M</u> H
ホイールスペーサー Wheel spacer	0.5 mm

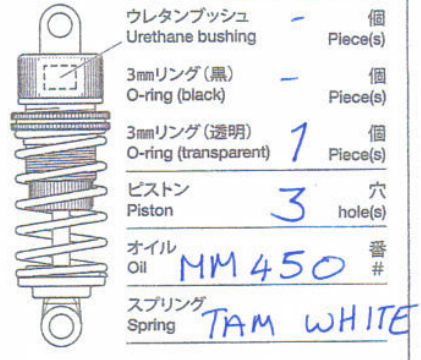

メモ Memo DROOP #6

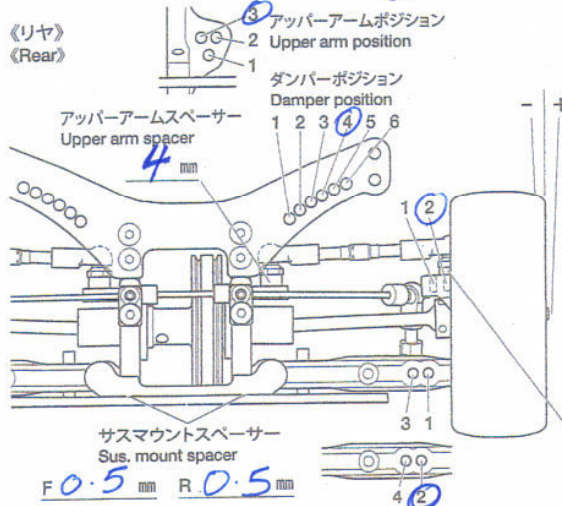

リアアクスル Rear axle	0°
キャンバー角 Camber angle	2.0°
車高 Ground clearance	5.5 mm
リバウンドストローク Rebound stroke	4 mm
スタビライザー Stabilizer	S <u>M</u> H
ホイールスペーサー Wheel spacer	0.5 mm

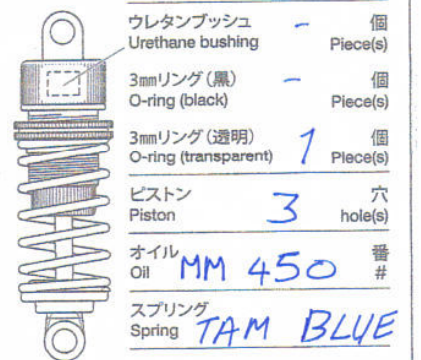

メモ Memo DROOP #5

フロントトー角 Toe angle (front) 1° Fサスマウント F sus. mount Front C Rear C Rサスマウント R sus. mount Front XA Rear E

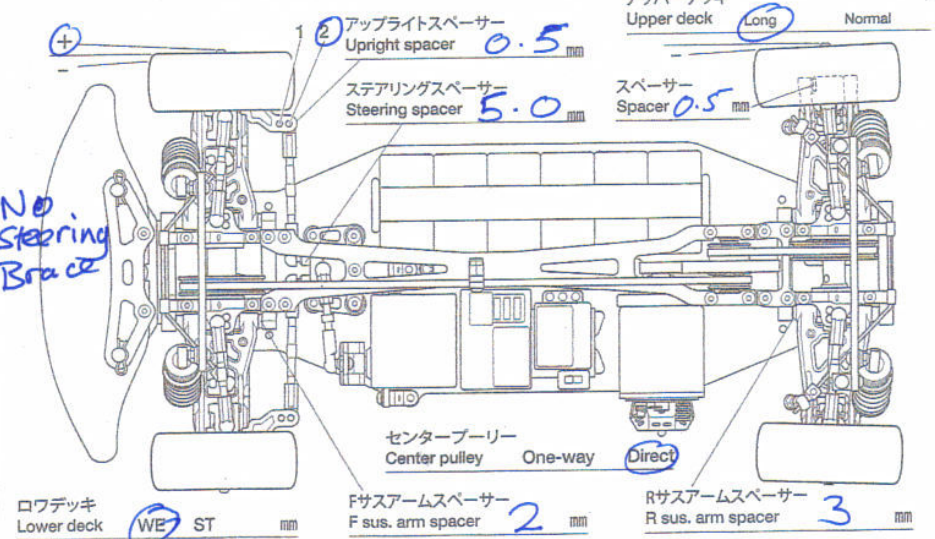

モーター Motor NOVAK 13.5

スパークギヤ Pinion gear ビニオンギヤ

バッテリー Battery

ボディ Body PROTO SPEED6

ウイング Wing STD

タイヤ Tire LRP 30

ホイール Wheel PRE MOUNT

インナー Tire insert 20 min Rear
10 min front

ベストラップ Best lap