

TRF415

SETTING SHEET セッティングシート

氏名 Name Marc Rheinard

日付 Date 04.04.2004

気温 Air temp.

湿度 Humidity

コース Track TCM-EPPELHGM

コースコンディション Track condition good

路面温度 Track temp.

(フロント)

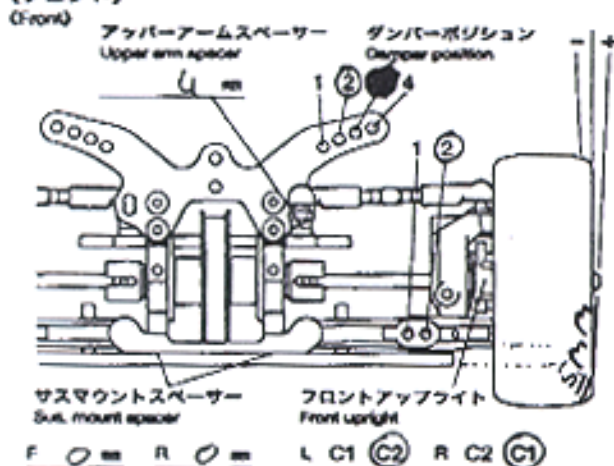

キャンバー角 Camber angle 1.5°
 車高 Ground clearance 5 mm
 リバウンドストローク Rebound stroke
 フロントドライブ Front drive One-way Diff
 スタビライザー Stabilizer S M H
 ホイールスペーサー Wheel spacer



ウレタンブッシュ Urethane bushing 個 Piece(s)
 3mmリング(黒) O-ring (black) 個 Piece(s)
 3mmリング(透明) O-ring (transparent) 個 Piece(s)
 ピストン Piston 3 穴 hole(s)
 オイル Oil 600
 スプリング Spring Tamiya white

メモ Memo droop: 5mm

(リア)

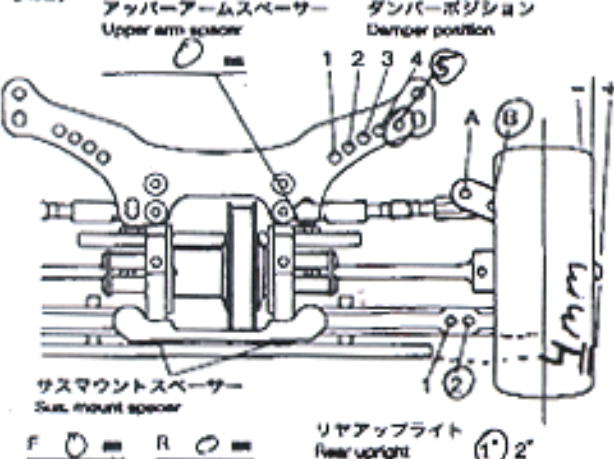

キャンバー角 Camber angle 2°
 車高 Ground clearance 5 mm
 リバウンドストローク Rebound stroke
 スタビライザー Stabilizer S M H
 ホイールスペーサー Wheel spacer 1 mm



ウレタンブッシュ Urethane bushing 個 Piece(s)
 3mmリング(黒) O-ring (black) 個 Piece(s)
 3mmリング(透明) O-ring (transparent) 個 Piece(s)
 ピストン Piston 3 穴 hole(s)
 オイル Oil 600
 スプリング Spring Tamiya blue

メモ Memo droop: 4mm

フロントトー角 Toe angle (front) 0°

Fサスマウント Front F sus. mount X A B C D

Rサスマウント Rear R sus. mount X A B C D

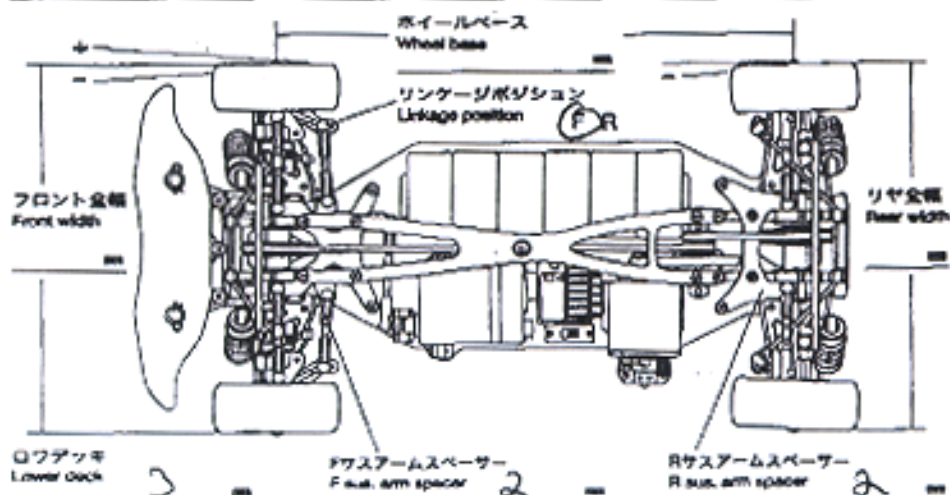

メモ Memo

モーター Motor Onion 12x1 Revolution

スパークギア Spur gear 10A T 23 T
 ビニオンギア Pinion gear

バッテリー Battery Onion 3300GP

ボディ Body Protoform Dodge

ウイング Wing Ride

タイヤ Tire LRP-V-TEC

ホイール Wheel LRP V-TEC

インナー Tire insert LRP

ベストラップ Best lap 12.90