

HIGH PERFORMANCE R/C MODEL FOR ADVANCED USER

TRF 415MSX

SETTING SHEET セッティングシート

氏名 Name **Satoshi Maezumi**

日付 Date **7/8**

気温 Air temp. **34 C**

湿度 Humidity **48%**

コース Track **AF MODELS (Italy)**

コースコンディション Track condition

路面温度 Track temp.

《フロント》
《Front》

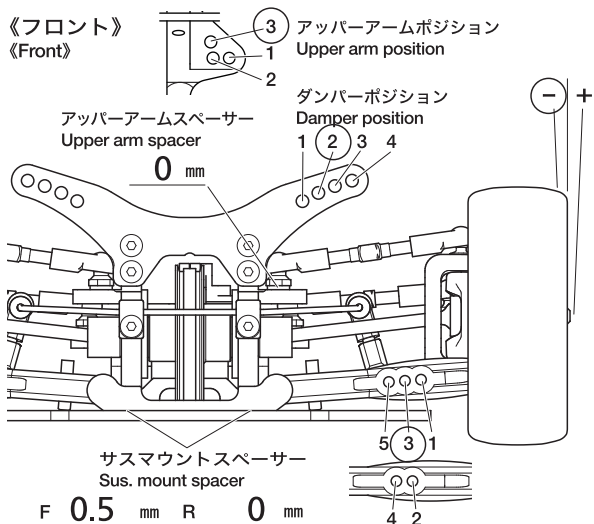

フロントアクスル(ハブキャリア) Front axle	2° 4°
キャンバー角 Camber angle	2°
車高 Ground clearance	4.8 mm
リバウンドストローク Rebound stroke	2 mm
フロントドライブ Front drive	One-way Direct
スタビライザー Stabilizer	S (M) H
ホイールスペーサー Wheel spacer	0.5 mm

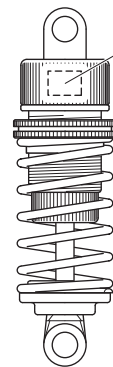

ウレタンブッシュ Urethane bushing	1 個 Piece(s)
3mmリング(黒) O-ring (black)	1 個 Piece(s)
3mmリング(透明) O-ring (transparent)	1 個 Piece(s)
ピストン Piston	2 穴 hole(s)
オイル Oil	400 番 #
スプリング Spring	タミヤメディアム

メモ
Memo

《リア》
《Rear》

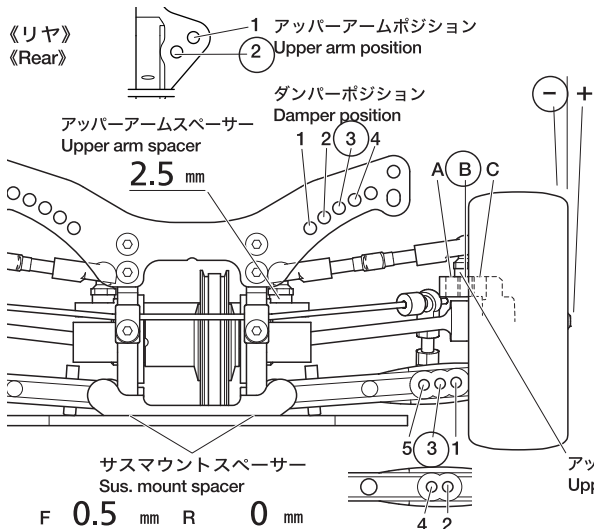

リアアクスル Rear axle	0°
キャンバー角 Camber angle	2°
車高 Ground clearance	5.3 mm
リバウンドストローク Rebound stroke	3.5 mm
スタビライザー Stabilizer	(S) M H
ホイールスペーサー Wheel spacer	0.5 mm



ウレタンブッシュ Urethane bushing	1 個 Piece(s)
3mmリング(黒) O-ring (black)	1 個 Piece(s)
3mmリング(透明) O-ring (transparent)	1 個 Piece(s)
ピストン Piston	2 穴 hole(s)
オイル Oil	400 番 #
スプリング Spring	タミヤメディアム

メモ
Memo

フロントトー角
Toe angle (front) **1°**

Fサスマウント
F sus. mount Front **1B** Rear **1A**

Rサスマウント
R sus. mount Front **1XB** Rear **1E**

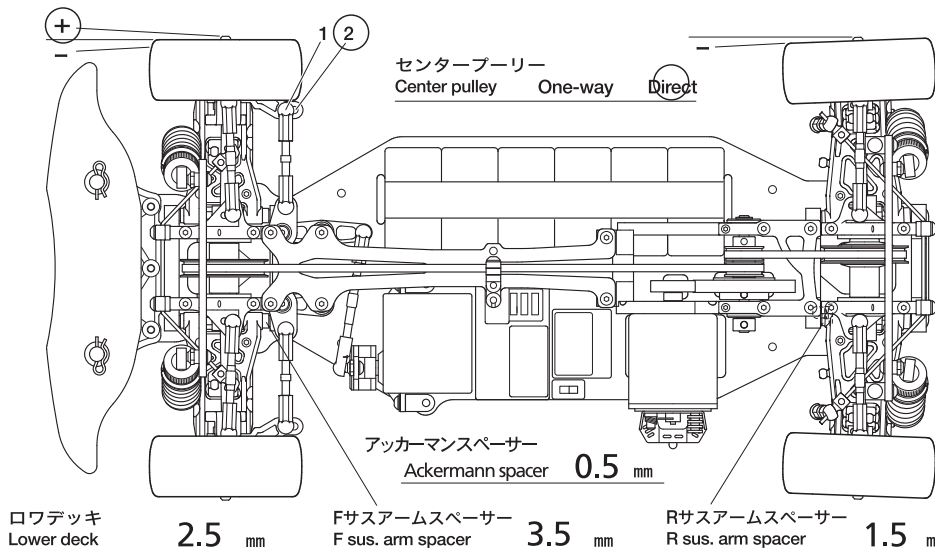

モーター Motor	CHECK POINT
スパークギヤ Spur gear	ピニオンギヤ Pinion gear
	104 T 28 T
バッテリー Battery	COSMO ENERGY TYPE-X
ボディ Body	MAZDA ATENZA
ウイング Wing	NORMAL
タイヤ Tire	CONTROLLED
ホイール Wheel	CONTROLLED
インナー Tire insert	CONTROLLED
ベストラップ Best lap	