

# TRF415 SETTING SHEET

## セッティングシート

氏名 Name **前住諭 / Maezumi Satohi**

日付 Date **2004/02/22**

気温 Air temp. **35°C**

湿度 Humidity **50%**

コース Track **TTC (タイ国際ツーリングカー選手権)**

コースコンディション Track condition **良**

路面温度 Track temp. **55°C**

《フロント》

《Front》

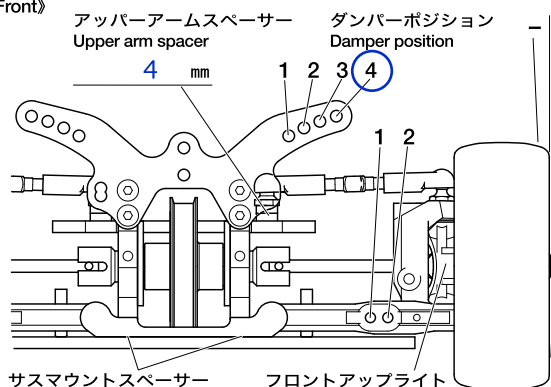

サスマウントスペーサー  
Sus. mount spacer  
F **0.7 mm** R **0 mm**

フロントアップライト  
Front upright  
L **C1** **C2** R **C2** **C1**

キャンバー角  
Camber angle **-0.5 °**

車高  
Ground clearance **4.3 mm**

リバウンドストローク  
Rebound stroke **2.5 mm**

フロントドライブ  
Front drive **One-way** Diff

スタビライザー  
Stabilizer **S** **M** H

ホイールスペーサー  
Wheel spacer **0.5 mm**

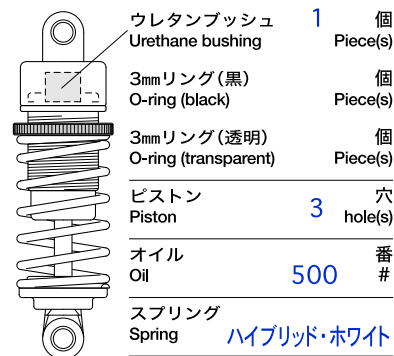

メモ  
Memo

《リヤ》

《Rear》

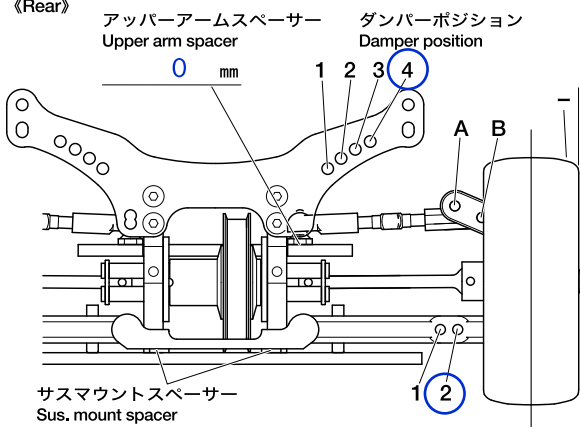

サスマウントスペーサー  
Sus. mount spacer  
F **1.3 mm** R **1.3 mm**

リヤアップライト  
Rear upright **1° 2'**

キャンバー角  
Camber angle **-1 °**

車高  
Ground clearance **6 mm**

リバウンドストローク  
Rebound stroke **3 mm**

スタビライザー  
Stabilizer **S** **M** H

ホイールスペーサー  
Wheel spacer **0.5 mm**

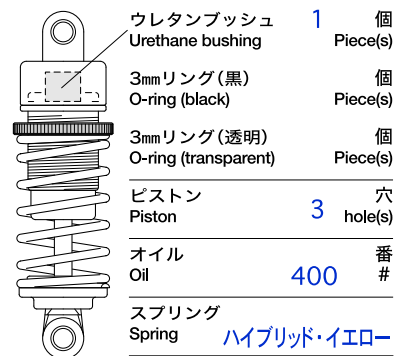

メモ  
Memo **OP687リヤアップライト使用 アッパーアームは外側の穴を使用**

フロントトー角  
Toe angle (front) **+1 °**

Fサスマウント  
F sus. mount  
Front X A B C **D**  
Rear A **D**

Rサスマウント  
R sus. mount  
Front X A B C D  
Rear X A B **C** D

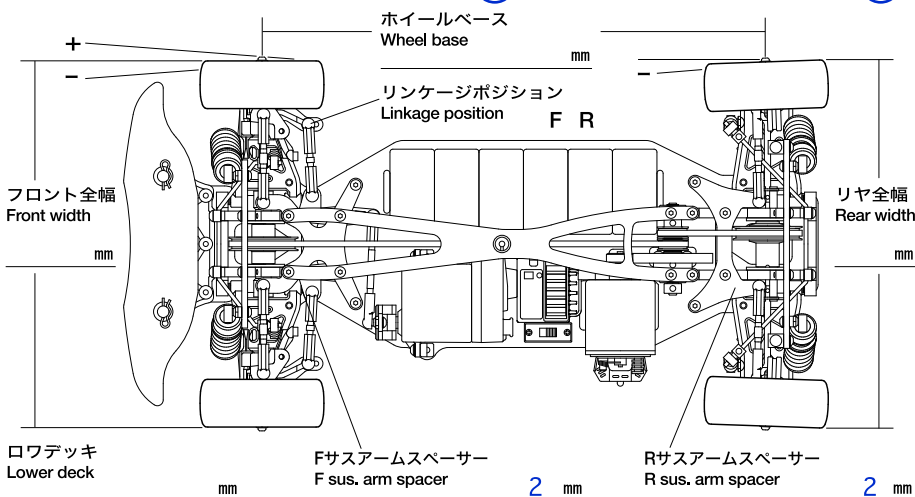

ロワデッキ  
Lower deck

Fサスマウントスペーサー  
F sus. arm spacer **2 mm**

Rサスマウントスペーサー  
R sus. arm spacer **2 mm**

メモ  
Memo

モーター Motor	<b>HYBRID 8T</b>	
スパークギヤ Spur gear	102 T	ピニオンギヤ Pinion gear 26 T
バッテリー Battery	<b>SMC</b>	
ボディ Body	<b>アテンザ</b>	
ウイング Wing	<b>プロトフォーム2.1</b>	
タイヤ Tire	<b>コントロールタイヤ</b>	
ホイール Wheel	<b>コントロール</b>	
インナー Tire insert	<b>コントロール</b>	
ベストラップ Best lap		