

TRF415 SETTING SHEET

セッティングシート

氏名 Name	前住諭 / Maezumi Satohi	日付 Date	2004/01/18	気温 Air temp.	10°C	湿度 Humidity	30%
コース Track	ミワホビー (山々杯)	コースコンディション Track condition	最良	路面温度 Track temp.	10°C		

《フロント》

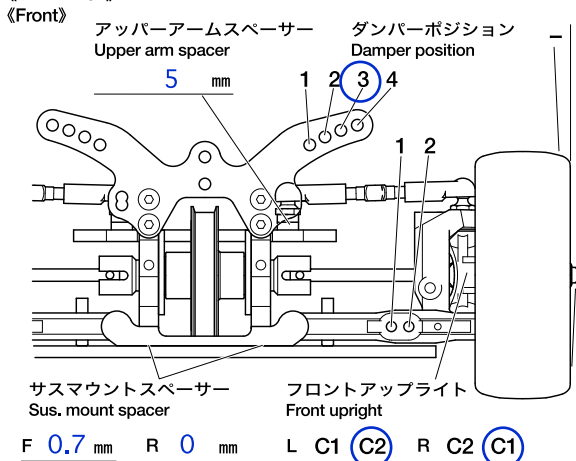

キャンバー角 Camber angle	-1.5 °
車高 Ground clearance	4.5 mm
リバウンドストローク Rebound stroke	2.5 mm
フロントドライブ Front drive	One-way Diff
スタビライザー Stabilizer	S M H
ホイールスペーサー Wheel spacer	0.5 mm

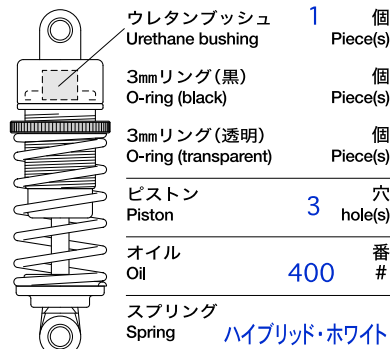

メモ
Memo

《リヤ》

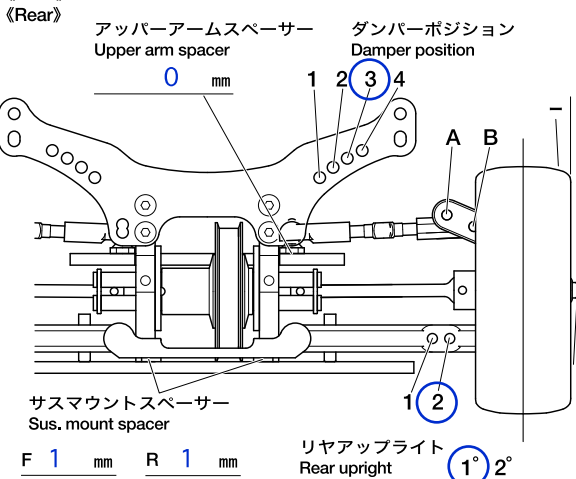

キャンバー角 Camber angle	-1 °
車高 Ground clearance	5 mm
リバウンドストローク Rebound stroke	3 mm
スタビライザー Stabilizer	S M H
ホイールスペーサー Wheel spacer	0.5 mm

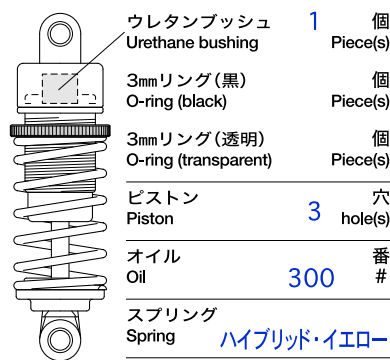

メモ
Memo OP687リヤアップライト使用 アッパーアームは外側の穴を使用

フロントトー角 Toe angle (front)	+1 °	Fサスマウント F sus. mount	Front X A B C D	Rサスマウント R sus. mount	Front X A B C D
			Rear A D		Rear X A B C D

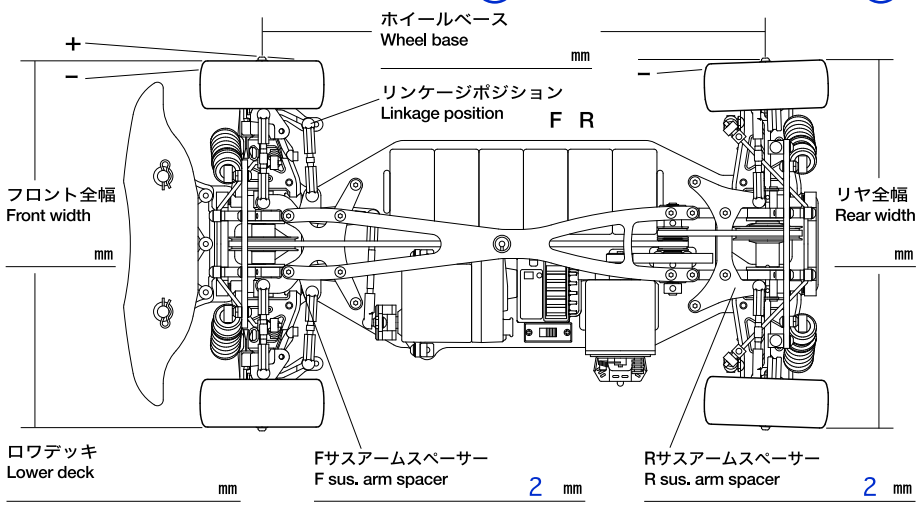

メモ
Memo

モーター Motor	アトラス
スパークギヤ Spur gear	ピニオンギヤ Pinion gear 97 T 40 T
バッテリー Battery	SMC
ボディ Body	アテンザ
ウイング Wing	プロトフォーム2.1
タイヤ Tire	SOREX 24R
ホイール Wheel	アトラス スポーク
インナー Tire insert	エコー レッド
ベストラップ Best lap	