

HIGH PERFORMANCE R/C MODEL FOR ADVANCED USER

# TRF415MSX

## SETTING SHEET セッティングシート

氏名 Name	Kenneth	日付 Date	12.5.2007	気温 Air temp.	湿度 Humidity
コース Track	Hyvinge	コースコンディション Track condition	good	路面温度 Track temp.	

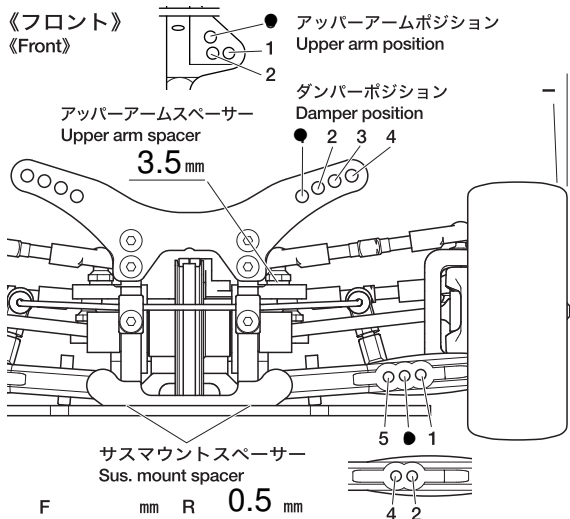

フロントアクスル(ハブキャリア) Front axle	2°
キャンバー角 Camber angle	1.5°
車高 Ground clearance	5.2 mm
リバウンドストローク Rebound stroke	mm
フロントドライブ Front drive	One-way Di●ct
スタビライザー Stabilizer	S M H
ホイールスペーサー Wheel spacer	mm

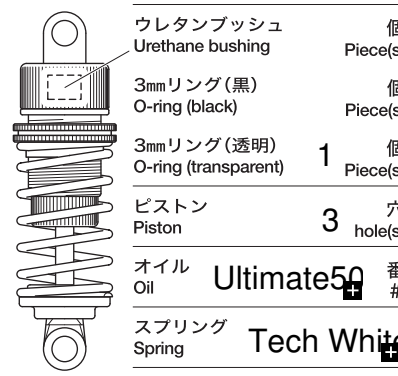

メモ  
Memo 5mm hex, droop 5mm, no spacers on steering bridge, +

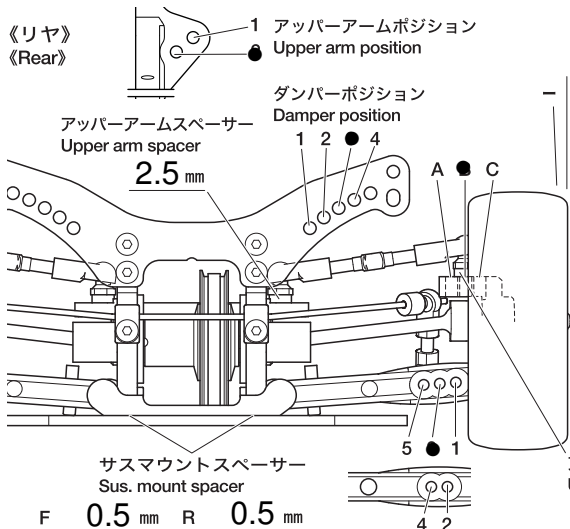

リアアクスル Rear axle	H0°
キャンバー角 Camber angle	1.5°
車高 Ground clearance	5.5 mm
リバウンドストローク Rebound stroke	mm
スタビライザー Stabilizer	S M H
ホイールスペーサー Wheel spacer	mm

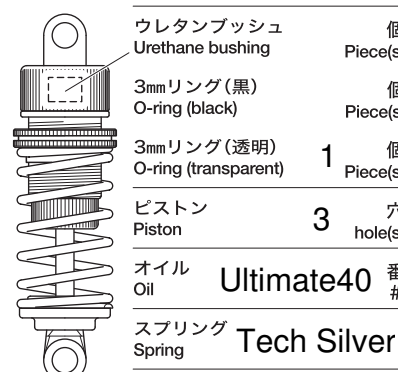

メモ  
Memo 5mm hex, droop 3mm, MSXX upper deck, battery forward, +

フロントトー角 Toe angle (front)	0°	Fサスマウント F sus. mount	Front	B Rear	A	Rサスマウント R sus. mount	Front	XB Rear	C
------------------------------	----	-------------------------	-------	--------	---	-------------------------	-------	---------	---

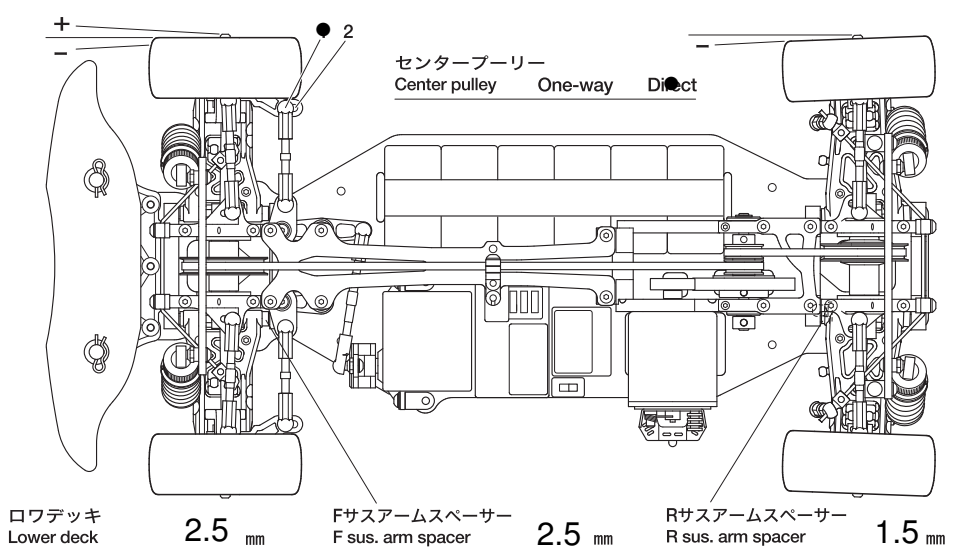

モーター Motor	GM Evo 2 4.5T
スパークギヤ Spur gear	ピニオンギヤ Pinion gear
	74 T 26 T
バッテリー Battery	Digipeak IB42V+
ボディ Body	EastCoast M6 LW
ウイング Wing	EastCoast 190mm+
タイヤ Tire	LRP VTEC27R
ホイール Wheel	premount
インナー Tire insert	
ベストラップ Best lap	19.48