

F104X1

SETTING SHEET

Ver 1.00

CHASSIS KIT

セッティングシート

氏名
Name

日付
Date

気温
Air temp.

湿度
Humidity

コース
Track

コースコンディション
Track condition

路面温度
Track temp.

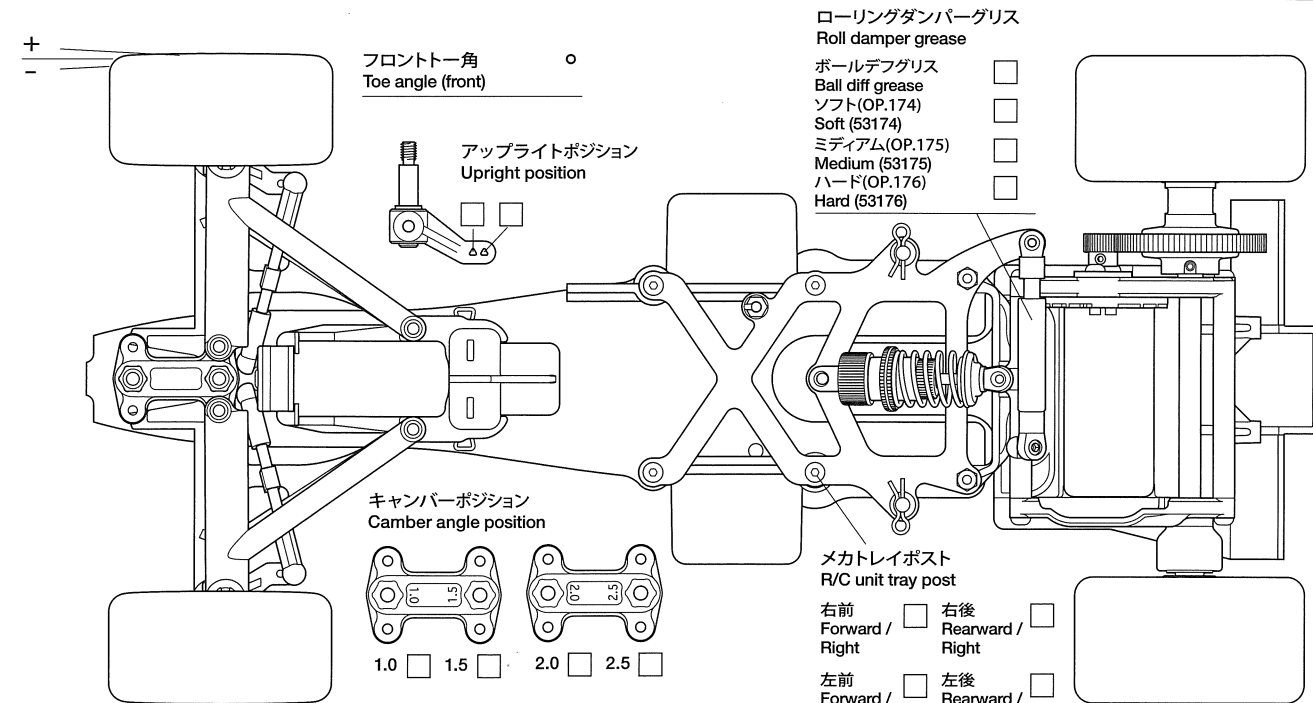

- ローリングダンパーグリス
Roll damper grease
- ボールデフグリス
Ball diff grease
- ソフト(OP.174)
Soft (53174)
- ミディアム(OP.175)
Medium (53175)
- ハード(OP.176)
Hard (53176)

- ロワデッキ
Lower deck
- FRP(ノーマル) カーボン(OP.1163)
Carbon fiber (54163)

《フロント》
《Front》

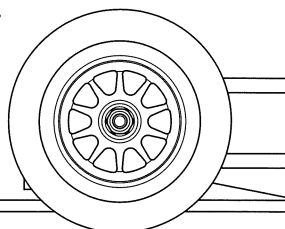

車高
Ground clearance

mm

- リヤシャフト
Rear shaft
- スチール(ノーマル) カーボン(OP.1162)
Steel (kit-standard) Carbon fiber (54162)

- ピボットポスト
Pivot post
- 樹脂(ノーマル) アルミ(OP.1169) ヘビーウェイト(OP.1281)
Resin (kit-standard) Aluminum (54165) Steel (54281)

※はカスタマーサー
ビス扱いパーツ

《リヤ》
《Rear》

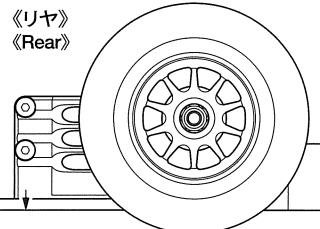

車高
Ground clearance

mm

アップライトスペーサー
Upright spacer

上側
Upper

mm

下側
Lower

mm

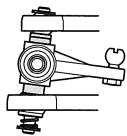

- フロントスプリング
Front spring
- ソフト(銀)
Soft (silver)
- ミディアム(金)
Medium (gold)
- ハード(黒)
Hard (black)

リヤシャフトスペーサー
Rear shaft spacer

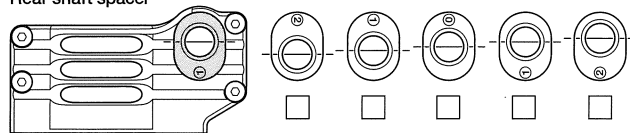

《ダンパー》
《Damper》

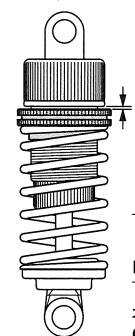

- ダンパープリング
Coil spring
- ソフト(黒/赤)
Soft (black/red)
- ミディアム(黒/黄)
Medium (black/yellow)
- ハード(黒/青)
Hard (black/blue)

ピストン
Piston

mm

穴
hole(s)

オイル
Oil

番
#

モーター
Motor

フロントホイール
Front wheel

リヤホイール
Rear wheel

ボディ
Body

バッテリー
Battery

メモ
Memo

スパークギヤ
Spur gear

T

フロントタイヤ
Front tire

リヤタイヤ
Rear tire

フロントウイング
Front wing

ベストラップ
Best lap

ピニオンギヤ
Pinion gear

T

フロントタイヤ径
Front tire diameter

mm

リヤタイヤ径
Rear tire diameter

mm

リヤウイング
Rear wing