

Street Jam **SJ F01** FORMULA

1/10th SCALE RADIO CONTROL DIRECT-DRIVE HIGH PERFORMANCE FORMULA CAR

SETTING SHEET

セッティングシート

Ver. 1.10

名前 Name	Ludovic "Ludo" Leflon	日付 Date	2014.07.06	気温 Air temp.	25/30°C
コース Track	Hudy Arena, Trencin, SK	<input checked="" type="checkbox"/> アスファルト/Asphalt	湿度 Humidity	30%	
ベストラップ Best lap	23.3	<input type="checkbox"/> カーペット/Carpet	路面温度 Track temp.	50°C	
		コースコンディション Track condition	dry		

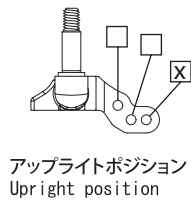
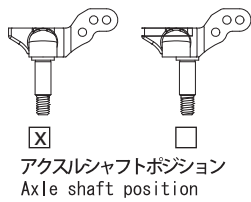
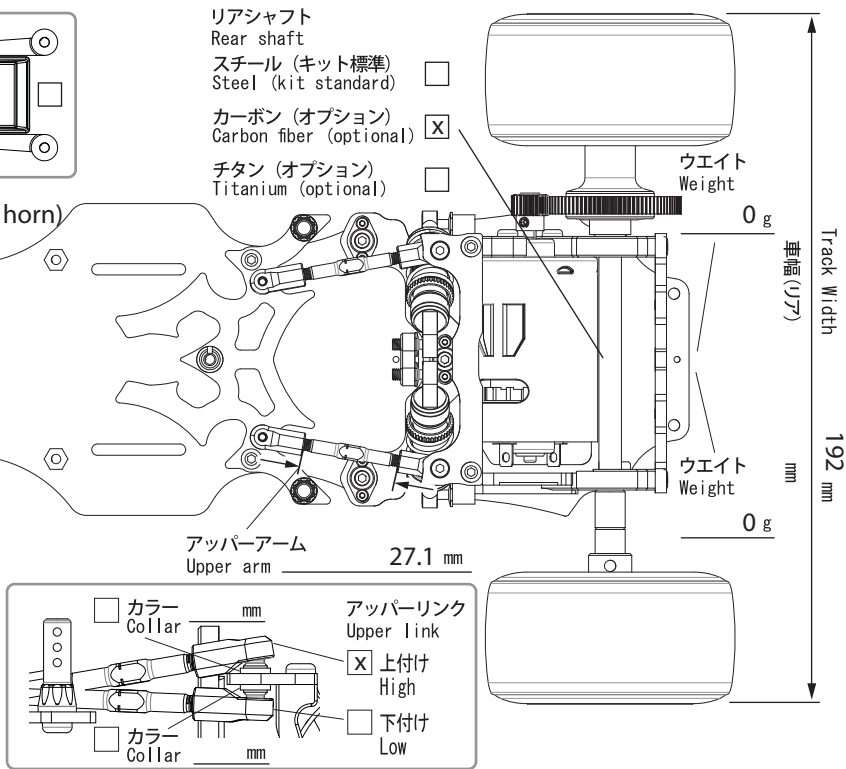
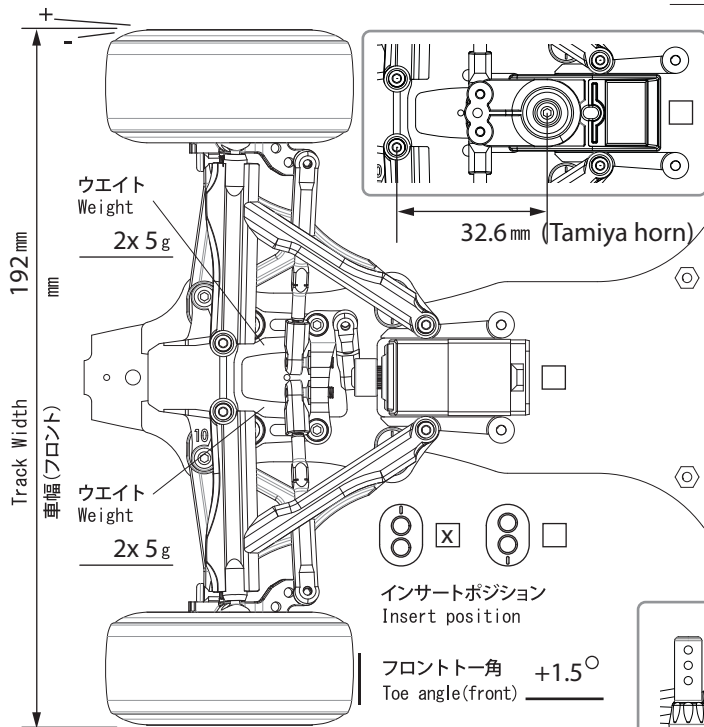

ボールデフ Ball diff	<input type="checkbox"/> 標準 Standard	<input checked="" type="checkbox"/> セラミック Ceramic	<input type="checkbox"/> その他 Other	バッテリー Battery	<input type="checkbox"/> 標準サイズ Standard size	<input checked="" type="checkbox"/> ショートサイズ Shortly	バッテリーポジション Battery position	<input checked="" type="checkbox"/> 前側 Forward	<input type="checkbox"/> センター Middle	<input type="checkbox"/> 後側 Back
--------------------	--------------------------------------	---	------------------------------------	------------------	--	---	--------------------------------	--	--------------------------------------	----------------------------------

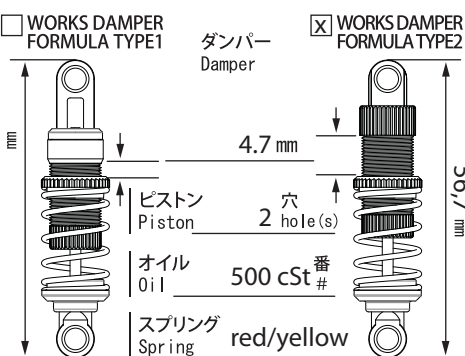
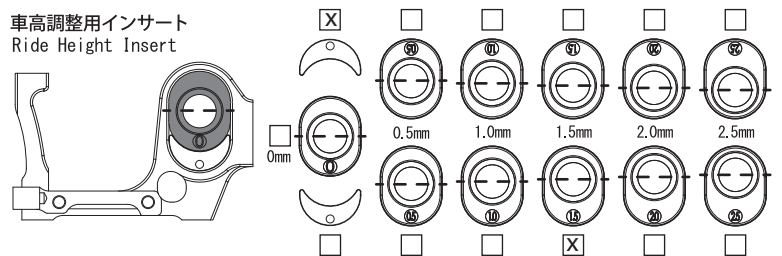
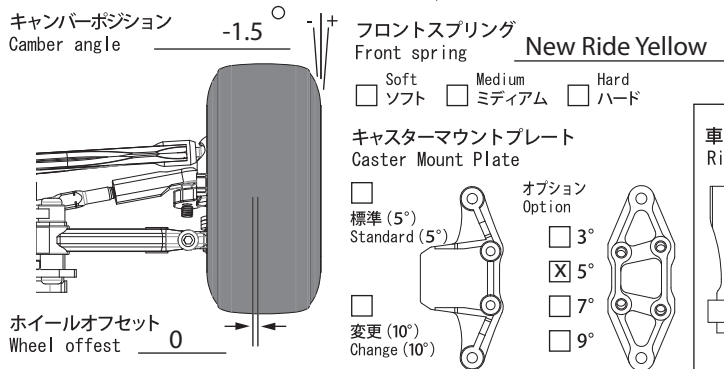
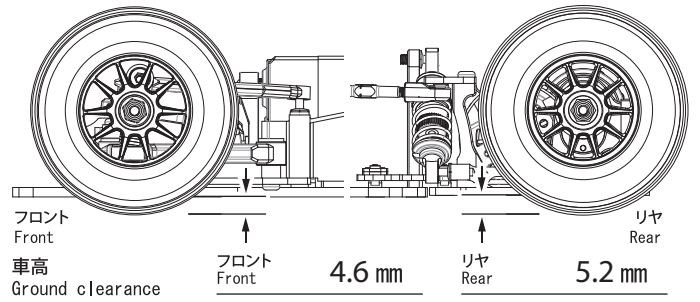
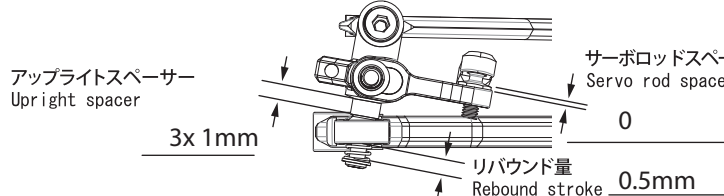

モーター Motor	Hobbywing 21.5t	スパークギヤ Spur gear	64 P 78 T	ピニオンギヤ Pinion gear	64 P 37 T
フロントホイール Front wheel	Ride F104	フロントタイヤ Front tire	Ride R1	フロントタイヤ径 Front tire diameter	63 mm
リアホイール Rear wheel	Ride F104	リアタイヤ Rear tire	Ride R1	リアタイヤ径 Rear tire diameter	63 mm
ボディ Body	STJ Mac Laren MP48	ディフューザー Diffuser	None	グリップ剤 Traction Compound	LRP carpet
フロントウイング Front wing	Tamiya	リアウイング Rear wing	Serpent	バッテリー Battery	SE 4600/80c
アンプ Electric Speed Controller	HW Justock	サーボ Servo	Sanwa SDX801	ジャイロ Gyro	None