

DATE 日付 / /

DRIVER NAME ドライバー

TRACK コース

CONDITION 路面 CARPET カーペット ASPHALT アスファルト

TRACTION 路面グリップ HIGH 高い LOW 低い

TEMP. 温度 AIR 気温 TRACK 路面温度

EVENT 大会名

BEST LAP TIME ベストラップ

QUALIFYING POSITION 予選順位

FINAL POSITION 決勝順位

WHEELBASE ADJUSTABLE

ホイールベースの調整(フロント側)

LONG WHEELBASE ロングホイールベース

SHORT WHEELBASE ショートホイールベース

UPRIGHT SPACER ステアリングスベサー 0 /mm

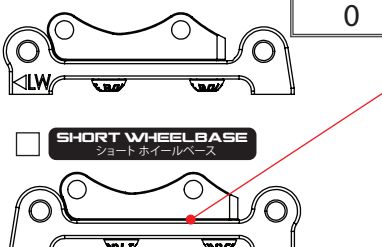

FRONT フロント

BODY POST POSITION ボディマウント位置

UPRIGHT SPACER ステアリングスベサー 0 /mm

SHOCK SPACER センターショックスベサー 1 FR 2 RR/mm

BODY POST POSITION ボディマウント位置

REAR リア

RIDE HEIGHT 車高 5 /mm

PIVOT BALL SPACER スベサー 1 FR 0 RR/mm

RIDE HEIGHT 車高 5.3 /mm

DROOP リバウンド 1.6 /mm

RIDE HEIGHT 車高 5.5 /mm

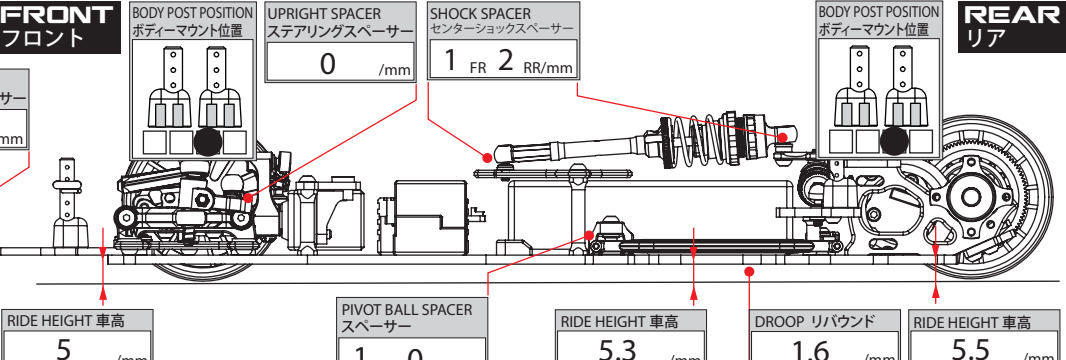

CASTER SPACER

キャスト角

2.0mm **-1.1°**

1.2mm **1.80°**

0.8mm **3.25°**

0mm **6.15°**

M H 10° 5° 0°

REACTIVE CASTER 可変キャスト 0° 5° 10°

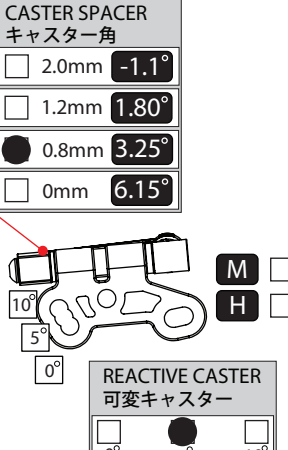

DVS-V2 SHOCK

リアセンターショック

OIL ダンパーオイル 450 番 /CST

O-RING Oリング SINGLE シングル DOUBLE ダブル

REBOUND リバウンド 20-30 %

SPRING スプリング 2.5 2.6 2.7

OTHERS その他

LENGTH プリロード 103.5 /mm

PISTON ピストン 3 HOLES 3穴 4 HOLES 4穴

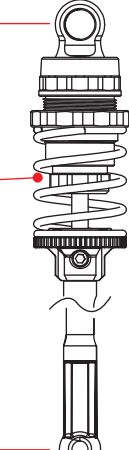

ALUMINUM AXLE HEIGHT ADJUSTER

アルミアクス/ハイトアダプター

HEIGHT SPACER ハイトスベサー 0 /mm

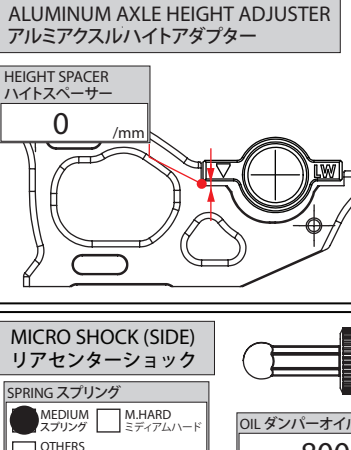

WHEELBASE

ホイールベース

LONG ロング SHORT ショート

AXLE HEIGHT ADJUSTER POSITION アクス/ハイトアダプター位置

+1.5mm +1.25mm +1.0m +0.5mm +0.25mm 0mm (LW)

TIGHT 緊い MEDIUM 中間 LOOSE 緩い

MICRO SHOCK (SIDE)

リアセンターショック

SPRING スプリング MEDIUM スプリング M.HARD ミディアムハード OTHERS その他

OIL ダンパーオイル 800 番 /CST

PISTON ピストン 2 HOLES 2穴 3 HOLES 3穴

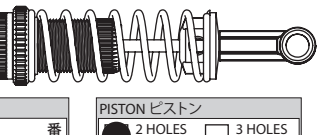

SHIMS シム 1.2 /mm

SHIMS シム 0.8 /mm

CAMBER キャンバー角 1.5 °

HEIGHT SPACERS ハイトスベサー 1 /mm

WIDTH SPACERS 車幅スベサー 1.6 /mm

OIL ダンパーオイル 番 /CST

FRONT SPRING フロントスプリング SOFT ソフト MEDIUM ミディアム HARD ハード OTHERS その他

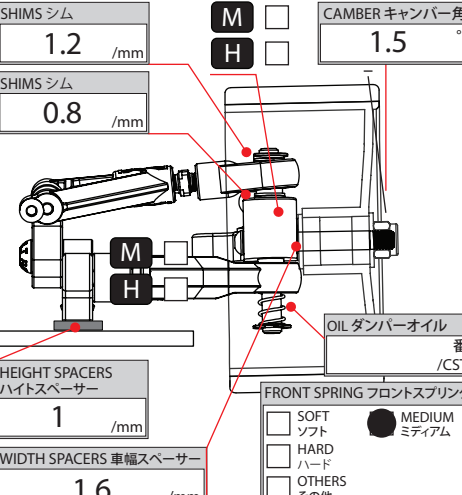

TOE ANGLE トー角 -0.5 °

ACKERMANN アッカーマン FORWARD 前方 BACKWARD 後方 CROSS CHASSIS 横置き

STEERING LINKAGE POSITION ステアリングリンク位置

SPACER スベサー 0 /mm

SHOCK POSITION センターショック 取り付け位置

BATTERY POSITION バッテリー位置

WIDTH 全幅 215 /mm

WIDTH 全幅 225 /mm

WHEELBASE ホイールベース LONG ロング SHORT ショート

UPRIGHT POSITION ステアリング位置 REAR 後 FRONT 前

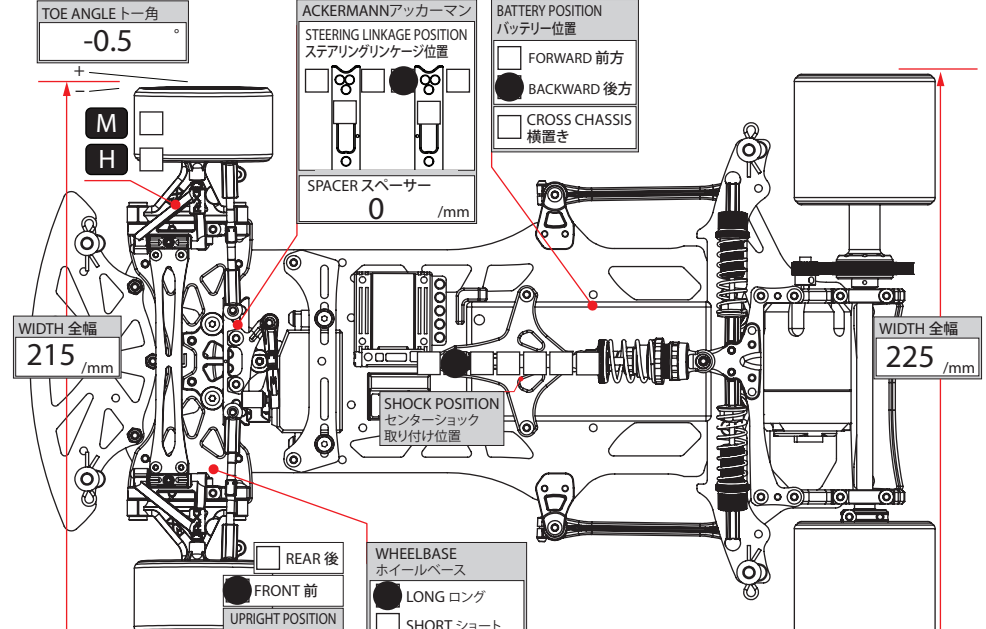

TIRE SETTING

タイヤセッティング

FRONT フロント	REAR リア
TIRE タイヤ <input type="text"/>	TIRE タイヤ <input type="text"/>
DIAMETER 直径 <input type="text"/> 56 /mm	DIAMETER 直径 <input type="text"/> 57 /mm
ADDITIVE グリップ剤 <input type="text"/>	ADDITIVE グリップ剤 <input type="text"/>
ADDITIVE TIME 時間 <input type="text"/> /MINS	ADDITIVE TIME 時間 <input type="text"/> /MINS
ADDITIVE AREA 塗り幅 <input type="text"/>	ADDITIVE AREA 塗り幅 <input type="text"/>

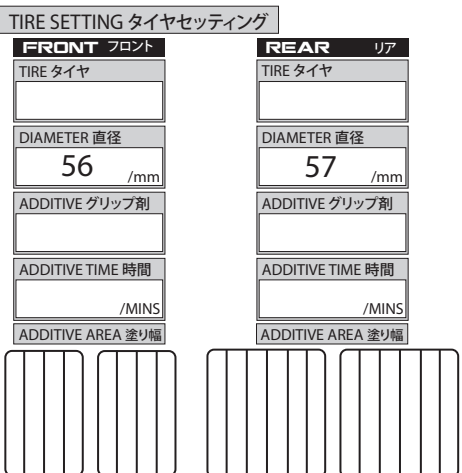

MOTOR モーター TURNS

ROTOR ローター /mm MOTOR TIMING 進角

PINON GEAR ピニオンギア T SPUR GEAR スパーギア T FINAL RATIO ギャー比 ROLLOUT 指数

ESC アンブ SETUP セット

BATTERY バッテリー BODY ボディー TOTAL WEIGHT 全備重量 /grams

MEMO メモ