

X2 SV-10 SIGMA 2

ONE-BELT DRIVE 4WD SYSTEM EXCITING PERFORMANCE TOURING CAR

SETTING SHEET

ドライバー Driver	日付 Date
コース Course	レース結果 Result
コースコンディション Course condition	<input type="checkbox"/> 屋内 Indoor <input type="checkbox"/> 屋外 Outdoor
気温 Temp.	湿度 Humidity %
路面温度 Track Temp.	路面温度 °C
LOW grip (1) (2) (3) (4) (5) HIGH grip	

FRONT

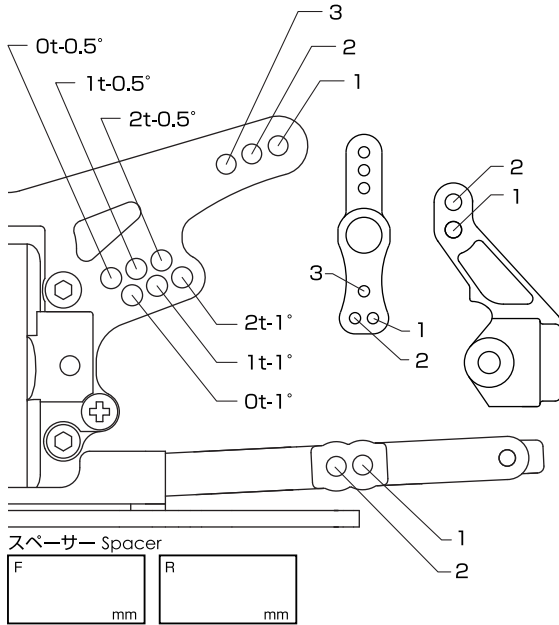

車高 Ground clearance	mm
リバウンド Rebound	mm
キャンバー角 Camber angle	°
トー角 Toe angle	°
カスター角 Caster angle	<input type="checkbox"/> 3° (STD)
フロントドライブ Front Drive	<input type="checkbox"/> フンウェイ One-way <input type="checkbox"/> デフ Ball-diff
スタビライザー STABILIZER	<input type="checkbox"/> φ1.2 <input type="checkbox"/> φ1.4 <input type="checkbox"/> φ1.6 <input type="checkbox"/> φ1.8

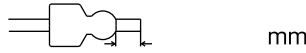

Memo

SHOCKS

	フロント Front	リヤ Rear
ピストン Piston	<input type="checkbox"/> φ1.1-1 (STD)	<input type="checkbox"/> φ1.2-1 (STD)
オイル Oil	#	#
スプリング Spring		
ボトムストッパー Limiters		

TIRES

タイヤ Tire
インナー Inner
ホイール Wheel
トラクション剤 Liquid traction

BODY

ボディ Body
ウイング Wing

ELECTONICS

サーボ Servo
受信器 Receiver
アンプ E.S.C.
バッテリー Battery

MOTOR

モーター Motor	<input type="checkbox"/> ストック <input type="checkbox"/> モディファイド
ギヤ比 Final gear ratio	$\frac{T}{\text{ピニオンPinion}} \times 1.75 =$
スパー Spur	T

REAR

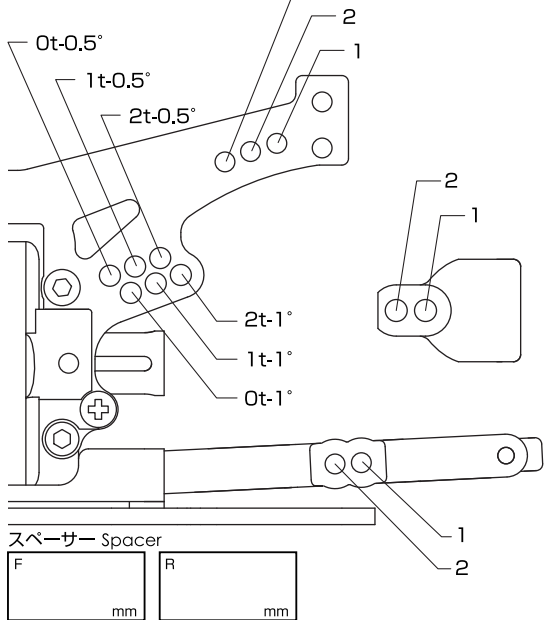

車高 Ground clearance	mm
リバウンド Rebound	mm
キャンバー角 Camber angle	°
トー角 Toe angle	<input type="checkbox"/> 2° (STD/Hub)
Rサスブロック R sus. block	<input type="checkbox"/> 0° (STD) <input type="checkbox"/> +0.5° (OP) <input type="checkbox"/> +1° (OP)
スタビライザー STABILIZER	<input type="checkbox"/> φ1.2 <input type="checkbox"/> φ1.4 <input type="checkbox"/> φ1.6 <input type="checkbox"/> φ1.8

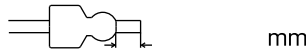

Memo

NOTE