

# Setup Sheet

EP TUORING EXP 4Cell I



Name 氏名 **Daisuke Yoshioka**

Date 日付 **2006 / 10 / 29**

Air Temp. 気温

Track サーキット **Yatabe Arena**

Track Condition 路面コンディション low 1 2 3 4 **5** high

Track Temp 路面温度

## Front

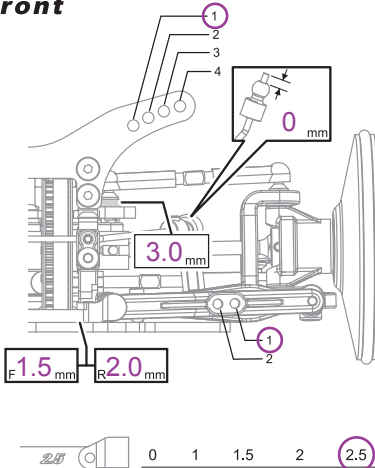

Camber Angle **-2.0** °  
キャンバー角

Caster **4.0** °  
キャスター角

Ride Height **4.5** mm  
車高

Droop **6.0** mm  
ドループ

Front Drive Diff **One-way** Spool  
フロントデフ

Stabilizer **1.2** **1.4** 1.6 mm  
スタビライザー

Toe Angle **-0.5** °  
トー角

Notes  
メモ

## Shocks

	Front	Rear
Piston ピストン	Hole Size 穴径 <b>1.2</b> mm # of Holes 穴数 1 <b>2</b> 3	Hole Size 穴径 <b>1.2</b> mm # of Holes 穴数 1 <b>2</b> 3
Oil wt. オイル	<b>35</b>	<b>30</b>
Oil Brand オイルメーカー	<b>LRP</b>	<b>LRP</b>
Springs スプリング	<b>HPI PINK</b>	<b>HPI SILVER</b>
Bladder ブラダー	<b>HPI BLACK FOAM NONE</b>	<b>HPI BLACK FOAM NONE</b>
Form フォーム		
Other その他	<b>O-RING ロ-リクシヨン30度 Shock Length 64.5mm</b>	<b>O-RING ロ-リクシヨン30度 Shock Length 64.5mm</b>

## Rear

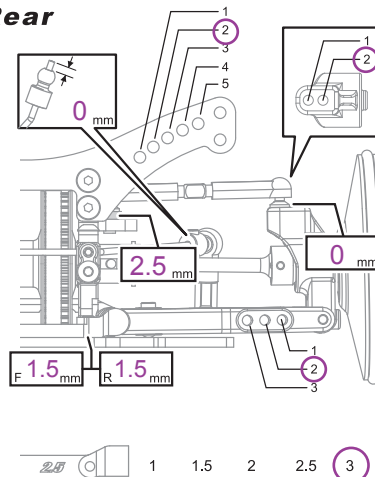

Camber Angle **-2.0** °  
キャンバー角

Ride Height **4.5** mm  
車高

Droop **6.0** mm  
ドループ

Stabilizer **1.2** 1.4 1.6 mm  
スタビライザー

Notes  
メモ

## Tires

	Front	Rear
Brand メーカー	<b>SOREX</b>	<b>SOREX</b>
Compound コンパウンド	<b>40R &amp; 36R</b>	<b>40R &amp; 36R</b>
Insert インナー	<b>039M</b>	<b>039M</b>
Wheel ホイール	<b>TIRE TW + FXII</b>	<b>TIRE TW + FXII</b>
Traction Compound グリップ剤		
	<b>FL FR</b>	<b>RL RR</b>

Shade Treated Area  
グリップ剤塗り幅

## Ackerman

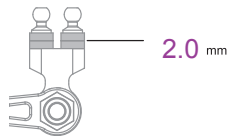

Body ボディ **RIDE MK3 Lightweight**

Wing ウイング **HPI Racing Wing 185mm**

## Spur & Pinion

Spur (S) **102**  
スパーギヤ歯数

Pinion (P) **34**  
ピニオンギヤ歯数

Final Drive Ratio (R) **7.3125**  
最終ギヤ比

$\frac{S}{P} = \frac{102}{34} = 3.0$

$3.0 \times 2.4375 = R$

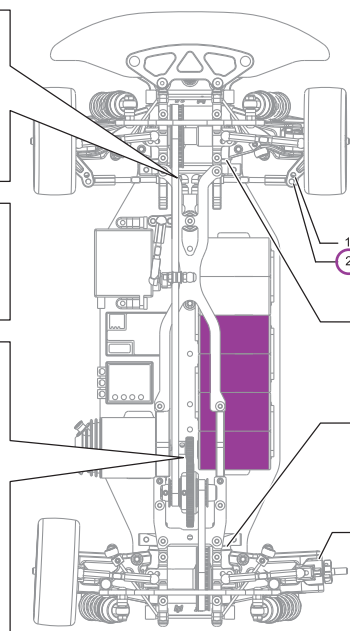

## Wheel Hubs

Front フロント **STD. 標準** **Thin Type 薄型** (#72044)

Widthspacer **0.5** mm  
トレッドスペーサー

Rear リア **STD. 標準** **Thin Type 薄型** (#72044)

Widthspacer **0** mm  
トレッドスペーサー

## F Sus.arm spacer

Front フロント **0.5** mm

Rear リア **2.0** mm

## R Sus.arm spacer

Front フロント **2.0** mm

Rear リア **0.5** mm

## R Upright spacer

Front フロント **2.0** mm

Rear リア **0.85** mm

## Electronics

Transmitter 送信機 **SANWA M11**

Receiver 受信機 **SANWA RX431**

Servo サーボ **SANWA ERG-VRX**

ESC スピードコントローラー **LRP QC2**

Battery バッテリー **LRP VTEC 4200**

## Motor

Brand メーカー **LRP FUSION**

Turns ターン数 **6x2**

Brushes ブラシ

Springs プラジスプリング

Timing 進角 **12**

