

# Setup Sheet

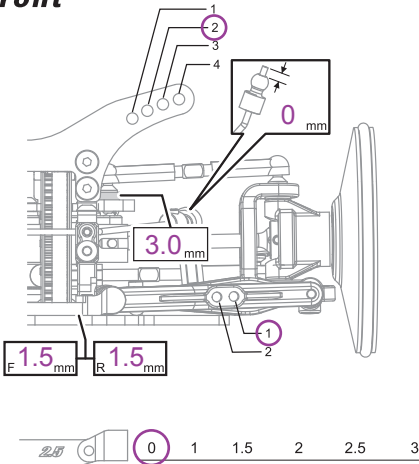

Name 氏名 **Daisuke Yoshioka** Date 日付 **2005/11/13** Air Temp. 気温 **20**  
 Track サーキット **YATABE ARENA** Track Condition 路面コンディション low 1 2 3 4 **5** high Track Temp 路面温度 **15-20**

## Front



Camber Angle キャンバー角 **-1.5** °  
 Castor キャスター角 **4.0** °  
 Ride Height 車高 **4.5** mm  
 Droop ドループ **6.0** mm  
 Front Drive フロントデフ Diff **One-way** Spool  
 Stabilizer スタビライザー 1.2 **1.4** 1.6 mm  
 Toe Angle トー角 **-1** °  
 Notes メモ

## Shocks

	Front	Rear
Piston ピストン	Hole Size 穴径 <b>1.2</b> mm # of Holes 穴数 1 <b>2</b> 3	Hole Size 穴径 <b>1.2</b> mm # of Holes 穴数 1 <b>2</b> 3
Oil wt. オイル	<b>#40</b>	<b>#30</b>
Oil Brand オイルメーカー	<b>LRP</b>	<b>LRP</b>
Springs スプリング	<b>HPI GOLD</b>	<b>HPI SILVER</b>
Bladder ブラダー	<b>HPI BLACK</b>	<b>HPI BLACK</b>
Form フォーム	Form Normal <b>PRO4 2005 SHOCK O-RING LOWFRICTION 30x1 Length 64.5mm</b>	Form Normal <b>PRO4 2005 SHOCK O-RING LOWFRICTION 30x1 Length 64.5mm</b>
Other その他		

## Rear

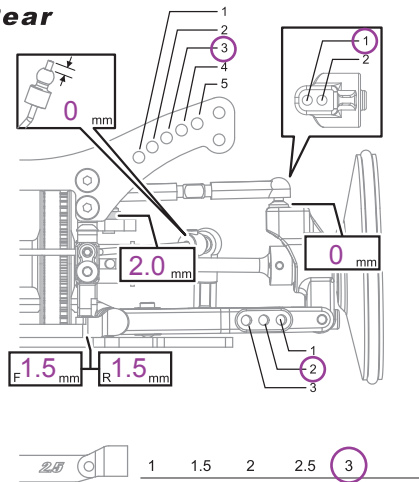

Camber Angle キャンバー角 **-1.5** °  
 Ride Height 車高 **4.5** mm  
 Droop ドループ **5.5** mm  
 Stabilizer スタビライザー 1.2 **1.4** 1.6 mm  
 Notes メモ

## Tires

	Front	Rear
Brand メーカー	<b>SOREX</b>	<b>SOREX</b>
Compound コンパウンド	<b>36R</b>	<b>36R</b>
Insert インナー	<b>AHRP Purple Ver.1</b>	<b>AHRP Purple Ver.1</b>
Wheel ホイール	<b>HPI RACING DISH WHEEL</b>	<b>HPI RACING DISH WHEEL</b>
Traction Compound グリップ剤	<b>Tire TW+FX2</b>	<b>Tire TW+FX2</b>
Shade Treated Area グリップ剤塗り幅	<b>FL FR</b>	<b>RL RR</b>

## Ackerman

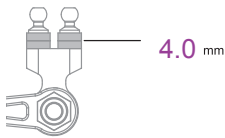

Body ボディ **EXCEL Dodge Stratus TYPE2**  
 Wing ウイング **HPI Racing Wing 185mm**

## Spur & Pinion

Spur (S) **102** スパーギヤ歯数  
 Pinion (P) **47** ピニオンギヤ歯数  
 $\frac{S}{P} = \frac{102}{47} = 2.17021$   
 $2.17021 \times 2.4375 = R$   
 Final Drive Ratio (R) **5.2829**  
 最終ギヤ比

## Wheel Hubs

Front フロント **STD. 標準 / Thin Type 薄型 (#72044)**  
 Widthspacer トレッドスペーサー **0** mm  
 Rear リア **STD. 標準 / Thin Type 薄型 (#72044)**  
 Widthspacer トレッドスペーサー **0** mm

## F Sus.arm spacer

Front フロント **0.5** mm Rear リア **2.0** mm

## R Sus.arm spacer

Front フロント **2.0** mm Rear リア **0.5** mm

## R Upright spacer

Front フロント **2.0** mm Rear リア **0.75** mm

## Electronics

Transmitter 送信機 **SANWA M11**  
 Receiver 受信機 **LRP Phaser Competition**  
 Servo サーボ **SANWA ERG-VRX**  
 ESC スピードコントローラー **LRP Quantum Competition 2**  
 Battery バッテリー **LRP VTEC 3800 FAT BOY**

## Motor

Brand メーカー **HPI R2 TS**  
 Turns ターン数 **23T**  
 Brushes ブラシ **NORMAL**  
 Springs プラジスプリング **NORMAL**  
 Timing 進角 **NORMAL**

