

Setup Sheet ぐらんぷり シリーズ戦 強風下のセッティング



Name 氏名 **Hayato Matsuzaki** Date 日付 **2007 / 4 / 1** Air Temp. 気温 **16**

Track サーキット **ぐらんぷり** Track Condition 路面コンディション low 1 **2** 3 4 5 high Track Temp 路面温度

Front

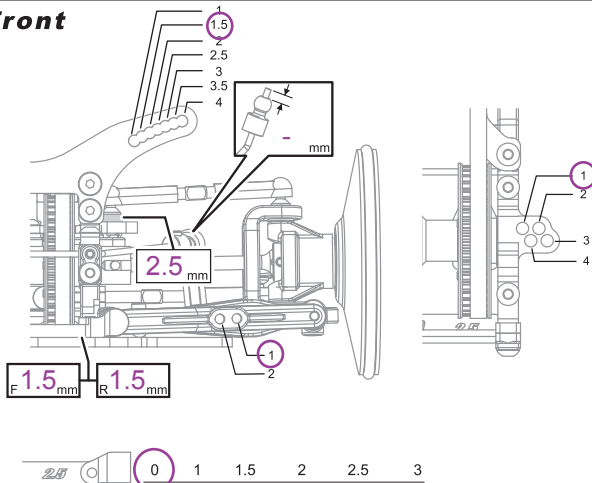

Camber Angle **1.0** °
 キャンバー角
 Castor **4** °
 キャスター角
 Ride Height **4.5** mm
 車高
 Droop **6.5** mm
 ドループ
 Front Drive Diff One-way **Spool**
 フロントデフ
 Stabilizer 1.2 1.4 1.6 mm
 スタビライザー
 Toe Angle **0** °
 トー角
 Notes メモ

Shocks

	Front	Rear
Piston ピストン	Hole Size 穴径 1.1 mm # of Holes 穴数 1 2 3	Hole Size 穴径 1.1 mm # of Holes 穴数 1 2 3
Oil wt. オイル	40	40
Oil Brand オイルメーカー	HPI	HPI
Springs スプリング	AH PURPLE	AH GRAY
Bladder ブラダー	Std	Std
Other その他	None	None
	Shock length 64.0mm	Shock length 64.0mm

Rear

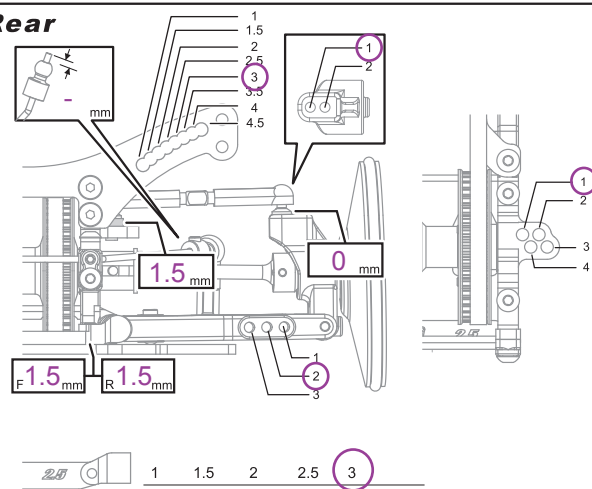

Camber Angle **1.0** °
 キャンバー角
 Ride Height **4.7** mm
 車高
 Droop **5.5** mm
 ドループ
 Stabilizer 1.2 1.4 1.6 mm
 スタビライザー
 Notes メモ

Tires

	Front	Rear
Brand メーカー	SOREX	SOREX
Compound コンパウンド	32R	32R
Insert インナー	AH Ver.2 Gray	AH Ver.2 Gray
Wheel ホイール	采 デイツェホイール	采 デイツェホイール
Traction Compound グリップ剤	タイヤツイク	タイヤツイク
	FL FR	RL RR

Shade Treated Area
グリップ剤塗り幅

Ackerman

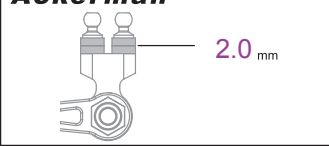

Body ボディ **MAZDA 6**
 Wing ウイング **Std.**

Spur & Pinion

Spur (S) **102**
 スパーギヤ歯数
 Pinion (P) **40**
 ピニオンギヤ歯数
 $\frac{S}{P} = \frac{102}{40} = 2.55$
 Final Drive Ratio (R) **6.2156**
 最終ギヤ比

Wheel Hubs

Front フロント **STD. 標準** / Thin Type 薄型 (#72044)
 Width spacer **0** mm
 トレッドスペーサー
 Rear リア **STD. 標準** / Thin Type 薄型 (#72044)
 Width spacer **0** mm
 トレッドスペーサー

F Sus.arm spacer
 Front フロント **0.5** mm
 Rear リア **2.0** mm

R Sus.arm spacer
 Front フロント **2.0** mm
 Rear リア **0.5** mm

R Upright spacer
 Front フロント **2.0** mm
 Rear リア **0.75** mm

Electronics

Transmitter 送信機 **KO HERIOS**
 Receiver 受信機 **KO 302F**
 Servo サーボ **KO PDS-2413CS**
 ESC スピードコントローラー **KO VFS1 C2**
 Battery バッテリー **ORION IB4200WC**

Motor

Brand メーカー **HPI R2 TSF**
 Turns ターン数 **23T**
 Brushes ブラシ **std**
 Springs プラジスプリング **std**
 Timing 進角 **+0.517**
33000rpm