

# Setup Sheet

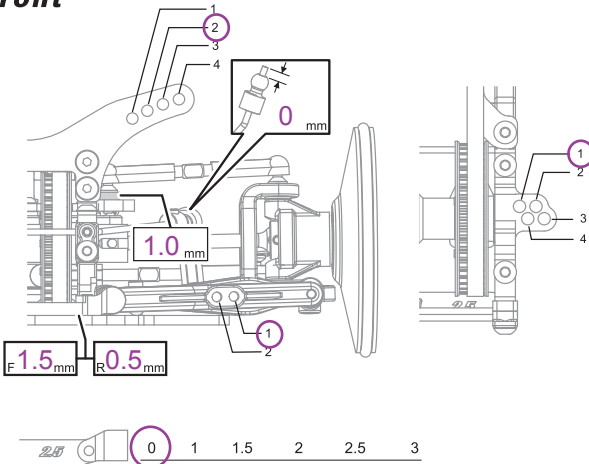

Name 氏名 **Daisuke Yoshioka** Date 日付 **2007 / 3 / 24** Air Temp. 気温 \_\_\_\_\_  
 Track サーキット **ラジコン天国名古屋店** Track Condition 路面コンディション low 1 2 **3** 4 5 high Track Temp 路面温度 \_\_\_\_\_

## Front



Camber Angle キャンバー角 **-1.5** °  
 Castor キャスター角 **2** °  
 Ride Height 車高 **4.0** mm  
 Droop ドループ **6.0** mm  
 Front Drive フロントデフ Diff **One-way** Spool \_\_\_\_\_  
 Stabilizer スタビライザー 1.2 **1.4** 1.6 mm  
 Toe Angle トー角 **-0.5** °  
 Notes メモ \_\_\_\_\_

## Shocks

|                   | Front                              | Rear                               |
|-------------------|------------------------------------|------------------------------------|
| Piston ピストン       | Hole Size 穴径 <b>1.1</b> mm         | Hole Size 穴径 <b>1.1</b> mm         |
|                   | # of Holes 穴数 1 2 <b>3</b>         | # of Holes 穴数 1 2 <b>3</b>         |
| Oil wt. オイル       | <b>35</b>                          | <b>35</b>                          |
| Oil Brand オイルメーカー | <b>LRP</b>                         | <b>LRP</b>                         |
| Springs スプリング     | <b>HPI PINK</b>                    | <b>AH GRAY</b>                     |
| Bladder ブラダー      | <b>std</b>                         | <b>std</b>                         |
| Form フォーム         | <b>std</b>                         | <b>std</b>                         |
| Other その他         | O-Ring Lowfriction30 Length 64.0mm | O-Ring Lowfriction30 Length 63.5mm |

## Rear

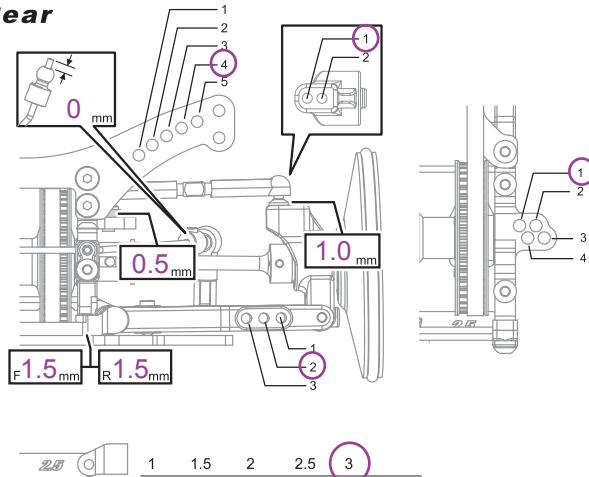

Camber Angle キャンバー角 **-2.0** °  
 Ride Height 車高 **4.5** mm  
 Droop ドループ **5.0** mm  
 Stabilizer スタビライザー **1.2** 1.4 1.6 mm  
 Notes メモ \_\_\_\_\_

## Tires

|                         | Front                       | Rear                        |
|-------------------------|-----------------------------|-----------------------------|
| Brand メーカー              | <b>SOREX</b>                | <b>SOREX</b>                |
| Compound コンパウンド         | <b>32R</b>                  | <b>32R</b>                  |
| Insert インナー             | <b>039M</b>                 | <b>039M</b>                 |
| Wheel ホイール              | <b>HB Racing Dish Wheel</b> | <b>HB Racing Dish Wheel</b> |
| Traction Compound グリップ剤 | <b>Mighty Gripper V2</b>    | <b>Mighty Gripper V2</b>    |

FL

FR

RL

RR

Shade Treated Area グリップ剤塗り幅

## Ackerman

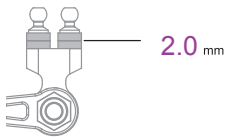

Body ボディ **RIDE MK3 Light Weight**  
 Wing ウイング **HPI RACING WING 185mm**

## Spur & Pinion

Spur (S) **102** スパーギヤ歯数  
 Pinion (P) **46** ピニオンギヤ歯数  
 $\frac{S}{P} = \frac{102}{46} = 2.2174$   
 Final Drive Ratio (R) **5.4049** 最終ギヤ比

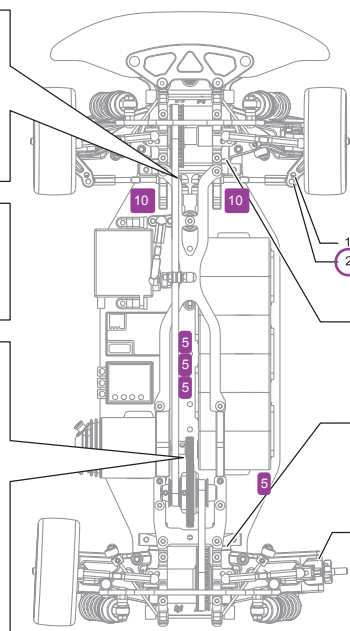

## Wheel Hubs

Front フロント STD. 標準 / Thin Type 薄型  
 wide hub **6.25mm** (#72044)  
 Widthspacer **0.5** mm  
 トレッドスペーサー  
 Rear リア STD. 標準 / Thin Type 薄型  
 wide hub **6.25mm** (#72044)  
 Widthspacer **0** mm  
 トレッドスペーサー

## F Sus.arm spacer

Front フロント **2.0** mm  
 Rear リア **0.5** mm

## R Sus.arm spacer

Front フロント **2.5** mm  
 Rear リア **0** mm

## R Upright spacer

Front フロント **2.0** mm  
 Rear リア **0.75** mm

## Electronics

Transmitter 送信機 **SANWA M11**  
 Receiver 受信機 **SANWA RX-431**  
 Servo サーボ **SANWA Hyper ERG-RZ**  
 ESC **LRP Quantum Competition 2** スピードコントローラー  
 Battery バッテリー **ORION Intellect 4200**

## Motor

Brand メーカー **HPI R2 TLF**  
 Turns ターン数 **23T**  
 Brushes ブラシ **Normal**  
 Springs プラジスプリング **Normal**  
 Timing 進角 **Normal**