

# Setup Sheet

川場グリーンユートピア杯

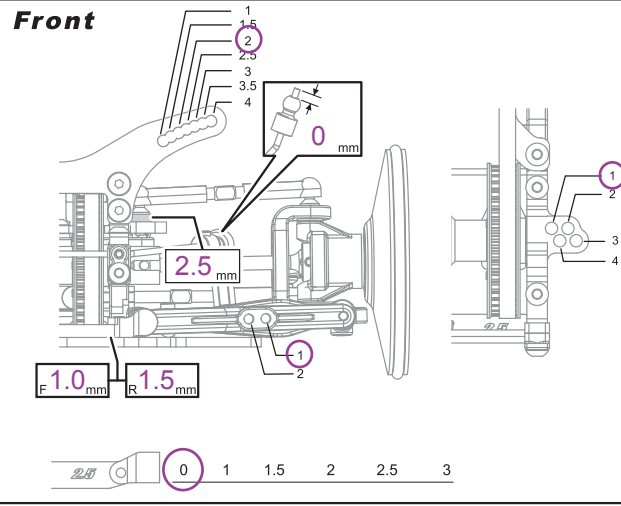

Name 氏名 **Hayato Matsuzaki** Date 日付 **2007 / 5 / 3** Air Temp. 気温 **22**  
 Track サーキット **Kawaba RC Plaza** Track Condition 路面コンディション low 1 2 3 **4** 5 high Track Temp 路面温度 **20-40**



**Front**  
 Camber Angle キャンバー角 **-1.5** °  
 Castor キャスター角 **4.0** °  
 Ride Height 車高 **4.0** mm  
 Droop ドループ **5.5** mm  
 Front Drive フロントデフ Diff **One-way** Spool  
 Stabilizer スタビライザー 1.2 **1.4** 1.6 mm  
 Toe Angle トー角 **0** °  
 Notes メモ

**Shocks**

	Front	Rear
Piston ピストン	Hole Size 穴径 <b>1.2</b> mm	Hole Size 穴径 <b>1.2</b> mm
	# of Holes 穴数 1 <b>2</b> 3	# of Holes 穴数 1 <b>2</b> 3
Oil wt. オイル	<b>35</b>	<b>30</b>
Oil Brand オイルメーカー	<b>HPI</b>	<b>HPI</b>
Springs スプリング	<b>AH RED</b>	<b>AH BLACK</b>
Bladder ブラダー	<b>Std</b>	<b>Std</b>
	<b>None</b>	<b>None</b>
Other その他	<b>Shock length 64.5mm</b>	<b>Shock length 66.0mm</b>

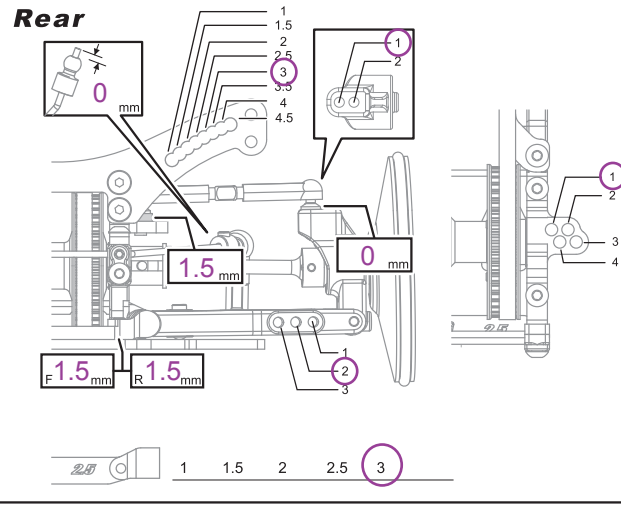

**Rear**  
 Camber Angle キャンバー角 **-1.5** °  
 Ride Height 車高 **4.5** mm  
 Droop ドループ **5.5** mm  
 Stabilizer スタビライザー **1.2** 1.4 1.6 mm  
 Notes メモ

**Tires**

	Front	Rear
Brand メーカー	<b>SOREX</b>	<b>SOREX</b>
Compound コンパウンド	<b>36R-40R</b>	<b>36R-40R</b>
Insert インナー	<b>AH Ver.1 Black HPIレーシング デ ィ ッ シ ュ ホ イ ル</b>	<b>AH Ver.1 Black HPIレーシング デ ィ ッ シ ュ ホ イ ル</b>
Wheel ホイール		
Traction Compound グリップ剤	<b>Tire TW+FXII</b>	<b>Tire TW+FXII</b>

Shade Treated Area グリップ剤塗り幅

**Ackerman**  
 4.0 mm

Body ボディ **RIDE MKIII Light Weight**  
 Wing ウイング **HPI Racing Wing 185mm**

**Spur & Pinion**  
 Spur (S) **102** スパーギヤ歯数  
 Pinion (P) **45** ピニオンギヤ歯数  
 $\frac{S}{P} = \frac{102}{45} = 2.2666$   
 Final Drive Ratio (R) **5.5249**  
 最終ギヤ比

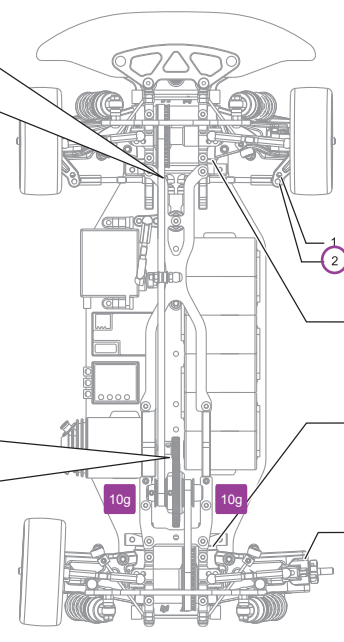

**Wheel Hubs**  
 Front フロント **STD. 標準** / Thin Type 薄型 (#72044)  
 Width spacer トレッドスペーサー **0** mm  
 Rear リア **STD. 標準** / Thin Type 薄型 (#72044)  
 Width spacer トレッドスペーサー **0** mm

**F Sus.arm spacer**  
 Front フロント **0.5** mm Rear リア **2.0** mm

**R Sus.arm spacer**  
 Front フロント **2.0** mm Rear リア **0.5** mm

**R Upright spacer**  
 Front フロント **2.0** mm Rear リア **0.75** mm

**Electronics**  
 Transmitter 送信機 **KO HERIOS**  
 Receiver 受信機 **KO 302F**  
 Servo サーボ **KO PDS-2413CS**  
 ESC スピードコントローラー **KO VFS1 C2**  
 Battery バッテリー **RUSH IB4200**

**Motor**  
 Brand メーカー **HPI R2 TLF**  
 Turns ターン数 **23T**  
 Brushes ブラシ **std**  
 Springs プラスチックスプリング **std**  
 Timing 進角 **std**

カーボンミドルデッキ使用