

Setup Sheet

2006 IFMAR ISTC World Championship



Name 氏名 **Andy Moore** Date 日付 **2006 / 7 / 8** Air Temp. 気温 **31**
 Track サーキット **AF Models Track** Track Condition 路面コンディション low 1 2 **3** 4 5 high Track Temp 路面温度

Front

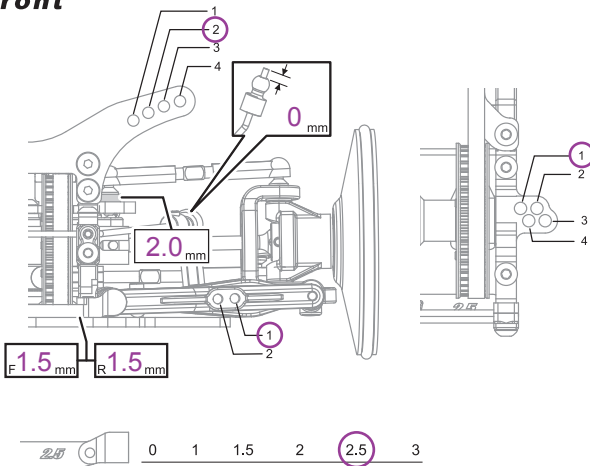

Camber Angle キャンバー角 **-1.5** °
 Castor キャスター角 **4.0** °
 Ride Height 車高 **5.0** mm
 Droop ドループ **5.5** mm
 Front Drive フロントデフ Diff One-way **Spool**
 Stabilizer スタビライザー 1.2 **1.4** 1.6 mm
 Toe Angle トー角 **0** °
 Notes メモ

Shocks

	Front	Rear
Piston ピストン	Hole Size 穴径 1.1 mm	Hole Size 穴径 1.1 mm
Oil wt. オイル	40	40
Oil Brand オイルメーカー	HPI PINK	HPI SILVER
Bladder フラダー	Standard	Standard
Form フォーム	FOAM	FOAM
Other その他	Shock Length 64.0mm	Shock Length 64.0mm

Rear

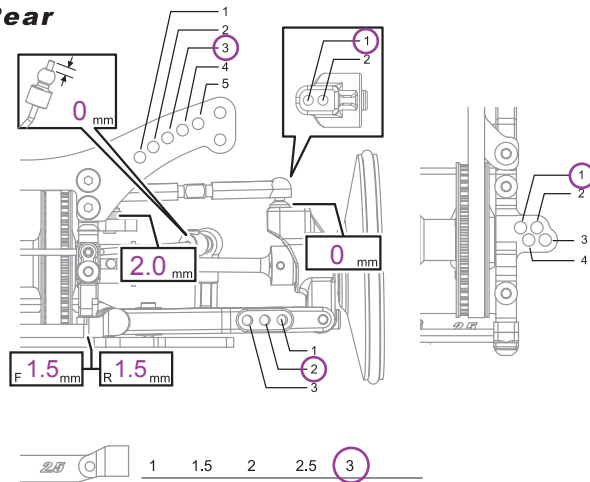

Camber Angle キャンバー角 **-1.5** °
 Ride Height 車高 **5.5** mm
 Droop ドループ **5.0** mm
 Stabilizer スタビライザー **1.2** 1.4 1.6 mm
 Notes メモ

Tires

	Front	Rear
Brand メーカー	Controled	Controled
Compound コンパウンド	Controled	Controled
Insert インナー	Controled	Controled
Wheel ホイール	Controled	Controled
Traction Compound グリップ剤		

FL

FR

RL

RR

Shade Treated Area グリップ剤塗り幅

Ackerman

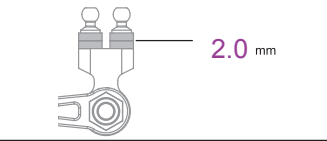

Body ボディ **MAZDA 6**
 Wing ウイング **Standard**

Spur & Pinion

Spur (S) スパーギヤ歯数
 Pinion (P) ピニオンギヤ歯数
 $\frac{S}{P} =$
 Final Drive Ratio (R) 最終ギヤ比
 $\times 2.4375 = R$

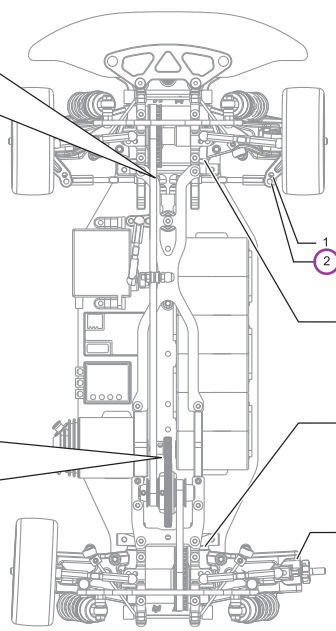

Wheel Hubs

Front フロント **STD. 標準** / Thin Type 薄型 (#72044)
 Widthspacer トレッドスペーサー **0** mm
 Rear リア **STD. 標準** / Thin Type 薄型 (#72044)
 Widthspacer トレッドスペーサー **0** mm

F Sus.arm spacer

Front フロント **0.5** mm Rear リア **2.0** mm

R Sus.arm spacer

Front フロント **2.5** mm Rear リア **0** mm

R Upright spacer

Front フロント **1.5** mm Rear リア **1.25** mm

Electronics

Transmitter 送信機 **KO**
 Receiver 受信機 **KO**
 Servo サーボ **KO**
 ESC スピードコントローラー **AHRP Twister 2.1**
 Battery バッテリー **ORION IB4200**

Motor

Brand メーカー **ORION**
 Turns ターン数 **7T**
 Brushes ブラシ
 Springs プラジスプリング
 Timing 進角

