

Setup Sheet Fiche de réglage Setup Blatt セットアップシート



Name
Name **Barry Baker**
Nom
氏名

Date
Datum **12/13/09**
Date
日付

Track
Strecke **West Coast RC**
Piste **Raceway**
サーキット

Event
Veranstaltung **KO Grand Prix**
Événement **2009**
イベント

Track Condition
Strecken Zustand **High**
Conditions de piste
路面状況

Front
Vorne
Avant
フロント

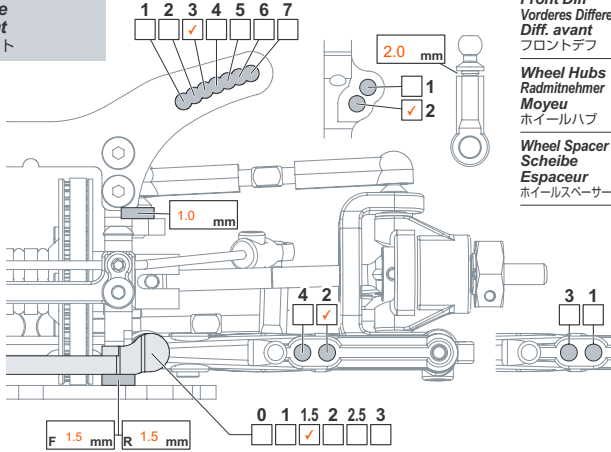

Front Diff
Vorderes Differential
Diff. avant
フロントデフ

Diff
Spool
One-way
Ride Height
Bodenfreiheit
Garde au sol **4.5** mm

Wheel Hubs
Radmitnehmer
Moyeu
ホイールハブ

STD.
Thin Type (#72044)
Camber Angle
Sturz
Angle de carrossage **2.0** °

Wheel Spacer
Scheibe
Espaceur
ホイールスペーサー

0 mm
Caster Angle
Nachlauf
Angle de chasse **4** °

Toe Angle
Vorspur
Angle de pincement
トー角 **out 1.0** °

Droop
Course des amortisseurs
Ausfederweg
ドループ **See note** mm

Sway Bar
Stabilisator
Barre antiroulis
スタビライザー **1.6** mm

Shocks
Dämpfer
Amortisseurs
ショック

Oil wt.
Ölviskosität
Grade huile **37.5**
オイル番号

Piston
Kolbenplatte
Piston **1.1** mm
ピストン 1 2 3 Holes

Bladder
Daempfermembran
Coupelle
ブラダー **HB**

Spring
Federn
Ressorts
スプリング **HPI Gold**

Notes
Notizen **10% rebound**
Notes
メモ

Rear
Hinten
Arrière
リア

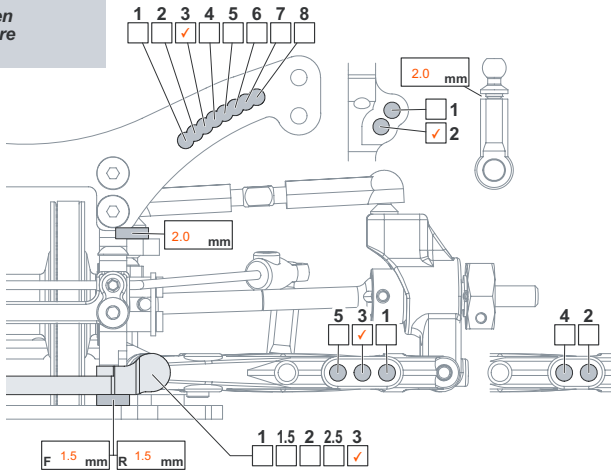

Ride Height
Bodenfreiheit
Garde au sol **5.0** mm
車高

Camber Angle
Sturz
Angle de carrossage **1.5** °
キャンバー角

Droop
Course des amortisseurs
Ausfederweg
ドループ **See note** mm

Sway Bar
Stabilisator
Barre antiroulis
スタビライザー **1.6** mm

Wheel Hubs
Radmitnehmer
Moyeu
ホイールハブ
Thin Type (#72044)

Wheel Spacer
Scheibe
Espaceur
ホイールスペーサー **0** mm

Shocks
Dämpfer
Amortisseurs
ショック

Oil wt.
Ölviskosität
Grade huile **37.5**
オイル番号

Piston
Kolbenplatte
Piston **1.1** mm
ピストン 1 2 3 Holes

Bladder
Daempfermembran
Coupelle
ブラダー **HB**

Spring
Federn
Ressorts
スプリング **HPI Silver**

Notes
Notizen **10% rebound**
Notes
メモ

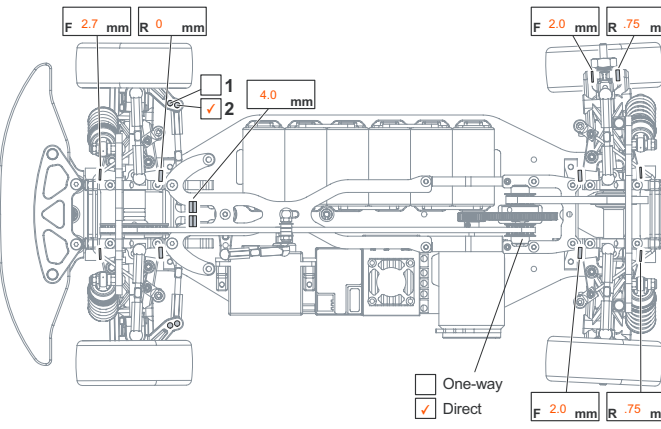

Motor
Motor **5.5T**
モーター

Spur gear
Hauptzahnrad
Couronne **108**
スパーギア

Pinion gear
Ritzel
Pignon **28**
ピニオンギア

Battery
Akku **5000mAh 40C**
バッテリー

Body
Karosserie **PF LTC-R**
Carrosserie **Light Weight**
ボディ

Wing
Flügel **PF**
Type d'aileron
ウィング

Tires
Reifen
Pneus
タイヤ

Brand
Hersteller **Top Racing**
Marque **Top Racing**
使用タイヤ

Compound
Mischung **-----**
Gomme **-----**
コンパウンド

Insert
Einlagen **Pre-mount**
Insert **Pre-mount**
インサート

Wheel
Felge **Jack The**
Jante **Jack The**
ホイール **Gripper**

Tire Treatment
Reifenbehandlung **Jack The**
Traitement des pneus **Jack The**
グリップ剤 **Gripper**

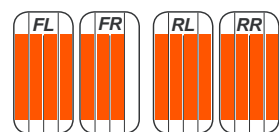

Notes
Notizen **Droop: 25mm (Front), 24.5mm on top of the axle**
Notes **1.5deg block used for FF/FR**
メモ