

# Setup Sheet Fiche de réglage Setup Blatt セットアップシート



Name  
Name **Andy Moore**  
Nom  
氏名

Date  
Datum **Sept 08**  
Date  
日付

Track  
Strecke **Carpet**  
Piste  
サーキット

Event  
Veranstaltung **IIC**  
Événement  
イベント

Track Condition  
Strecken Zustand **High bite**  
Conditions de piste  
路面状況

## Front Vorne Avant フロント

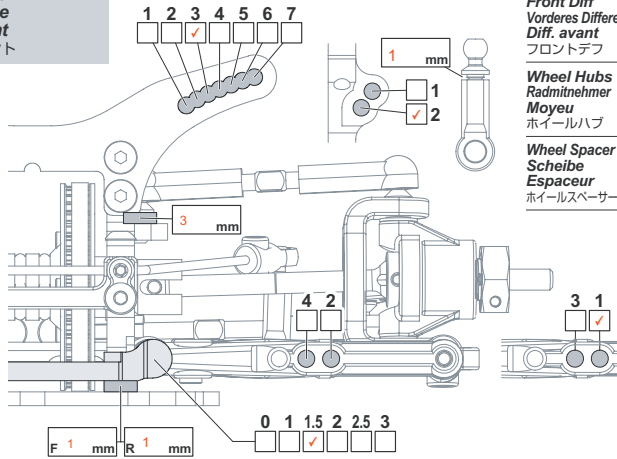

<b>Front Diff</b> Vorderes Differential Diff. avant フロントデフ	Diff <input type="checkbox"/>	<b>Ride Height</b> Bodenfreiheit Garde au sol 車高	5.2 mm
<b>Wheel Hubs</b> Radmitnehmer Moyeu ホイールハブ	STD. <input checked="" type="checkbox"/>	<b>Camber Angle</b> Sturz Angle de carrossage キャンバー角	1.5 °
<b>Wheel Spacer</b> Scheibe Espaceur ホイールスペーサー	Thin Type (#72044) <input type="checkbox"/>	<b>Caster Angle</b> Nachlauf Angle de chasse キャスター角	4 °
		<b>Toe Angle</b> Vorspur Angle de pincement トー角	-0.5 °
		<b>Droop</b> Course des amortisseurs Ausfederweg ドループ	6 mm
		<b>Sway Bar</b> Stabilisator Barre antirollis スタビライザー	1.2 <input type="checkbox"/> 1.4 <input checked="" type="checkbox"/> 1.6 <input type="checkbox"/>

<b>Shocks</b> Dämpfer Amortisseurs ショック	
<b>Oil wt.</b> Ölviskosität Grade huile オイル番号	<b>45</b>
<b>Piston</b> Kolbenplatte Piston ピストン	1.1 mm 1 <input type="checkbox"/> 2 <input type="checkbox"/> 3 <input checked="" type="checkbox"/> Holes
<b>Bladder</b> Daempfermembran Coupelle ブラダー	<b>std</b>
<b>Spring</b> Federn Ressorts スプリング	<b>Tamiya white</b>
<b>Notes</b> Notizen Notes メモ	<b>4mm rebound</b>

## Rear Hinten Arrière リア

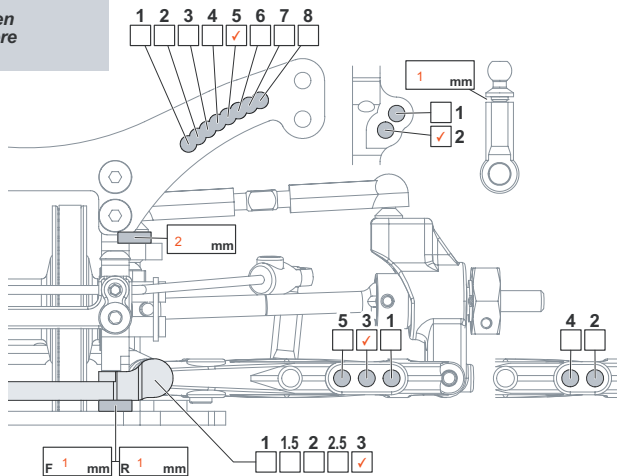

<b>Ride Height</b> Bodenfreiheit Garde au sol 車高	5.5 mm
<b>Camber Angle</b> Sturz Angle de carrossage キャンバー角	1.5 °
<b>Droop</b> Course des amortisseurs Ausfederweg ドループ	5.5 mm
<b>Sway Bar</b> Stabilisator Barre antirollis スタビライザー	1.2 <input checked="" type="checkbox"/> 1.4 <input type="checkbox"/> 1.6 <input type="checkbox"/>
<b>Wheel Hubs</b> Radmitnehmer Moyeu ホイールハブ	STD. <input checked="" type="checkbox"/> Thin Type (#72044) <input type="checkbox"/>
<b>Wheel Spacer</b> Scheibe Espaceur ホイールスペーサー	0 mm

<b>Shocks</b> Dämpfer Amortisseurs ショック	
<b>Oil wt.</b> Ölviskosität Grade huile オイル番号	<b>45</b>
<b>Piston</b> Kolbenplatte Piston ピストン	1.1 mm 1 <input type="checkbox"/> 2 <input type="checkbox"/> 3 <input checked="" type="checkbox"/> Holes
<b>Bladder</b> Daempfermembran Coupelle ブラダー	<b>std</b>
<b>Spring</b> Federn Ressorts スプリング	<b>Tamiya blue</b>
<b>Notes</b> Notizen Notes メモ	<b>4mm rebound</b>

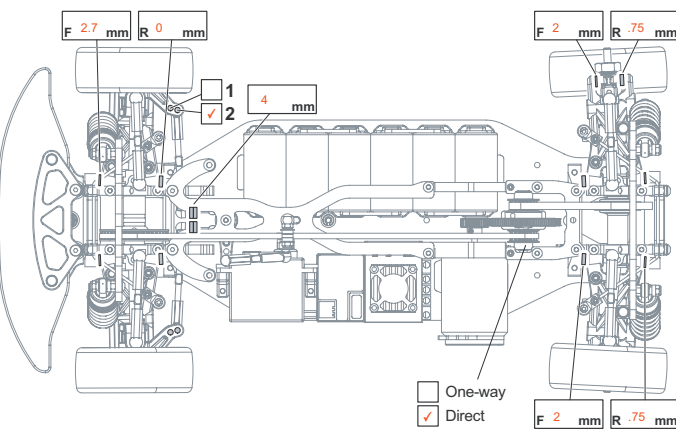

<b>Motor</b> Motor Moteur モーター	<b>Orion 3.5</b>
<b>Spur gear</b> Hauptzahnrad Couronne スパーギア	<b>110</b>
<b>Pinion gear</b> Ritzel Pignon ピニオンギア	<b>26</b>
<b>Battery</b> Akku Batterie バッテリー	<b>Orion SHO</b>
<b>Body</b> Karosserie Carrosserie ボディ	<b>Speed 6</b>
<b>Wing</b> Flügel Type d'aileron ウィング	<b>std</b>

<b>Tires</b> Reifen Pneus タイヤ	<b>Front Vorne</b> Avant フロント	<b>Rear Hinten</b> Arrière リア
<b>Brand</b> Hersteller Marque 使用タイヤ	<b>Jaco</b>	<b>Jaco</b>
<b>Compound</b> Mischung Gomme コンパウンド		
<b>Insert</b> Einlagen Insert インサート		
<b>Wheel</b> Felge Jante ホイール		
<b>Tire Treatment</b> Reifenbehandlung Traitement des pneus グリップ剤	<b>Corally - Jack</b>	<b>Corally - jack</b>

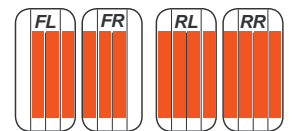

Notes  
Notizen  
Notes  
メモ **Cut top and rear deck**