

# Setup Sheet Fiche de réglage Setup Blatt セットアップシート



Name  
Name **Andy Moore**  
Nom  
氏名

Date  
Datum **Sept 08**  
Date  
日付

Track  
Strecke **Carpet - foam**  
Piste  
サーキット

Event  
Veranstaltung **IIC**  
Événement  
イベント

Track Condition  
Strecken Zustand **High bite**  
Conditions de piste  
路面状況

Front  
Vorne  
Avant  
フロント

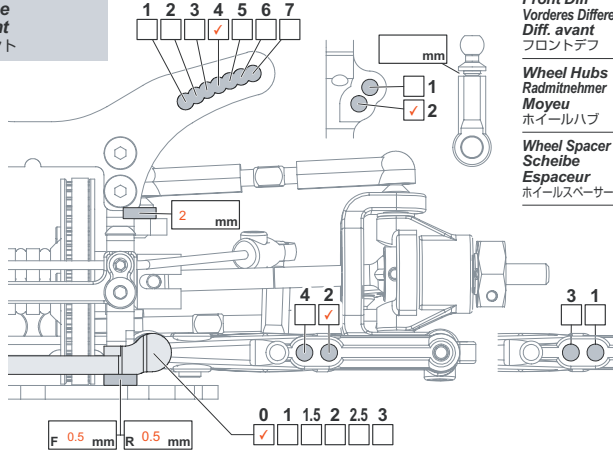

Front Diff  
Vorderes Differential  
Diff. avant  
フロントデフ

Diff   
Spool   
One-way

Ride Height  
Bodenfreiheit  
Garde au sol  
車高 **4.5** mm

Wheel Hubs  
Radmitnehmer  
Moyeu  
ホイールハブ

STD.   
Thin Type (#72044)

Camber Angle  
Sturz  
Angle de carrossage  
キャンバー角 **2** °

Wheel Spacer  
Scheibe  
Espaceur  
ホイールスペーサー

**1** mm

Caster Angle  
Nachlauf  
Angle de chasse  
キャスター角 **6** °

Toe Angle  
Vorspur  
Angle de pincement  
トー角 **-0.5** °

Droop  
Course des amortisseurs  
Ausfederweg  
トループ mm

Sway Bar  
Stabilisator  
Barre antiroulis  
スタビライザー **1.4** mm

Shocks  
Dämpfer  
Amortisseurs  
ショック

Oil wt.  
Ölviskosität  
Grade huile  
オイル番号 **50**

Piston  
Kolbenplatte  
Piston  
ピストン **1.1** mm  
1  2  3  Holes

Bladder  
Daempfermembran  
Coupelle  
ブラダー **std**

Spring  
Federn  
Ressorts  
スプリング **Xray 33**

Notes  
Notizen  
Notes  
メモ **2mm rebound**

Rear  
Hinten  
Arrière  
リア

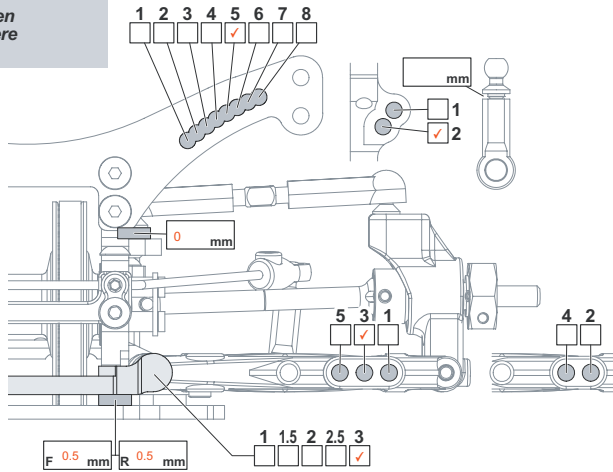

Ride Height  
Bodenfreiheit  
Garde au sol  
車高 **4.5** mm

Camber Angle  
Sturz  
Angle de carrossage  
キャンバー角 **2.5** °

Droop  
Course des amortisseurs  
Ausfederweg  
トループ mm

Sway Bar  
Stabilisator  
Barre antiroulis  
スタビライザー **1.4** mm

Wheel Hubs  
Radmitnehmer  
Moyeu  
ホイールハブ STD.   
Thin Type (#72044)

Wheel Spacer  
Scheibe  
Espaceur  
ホイールスペーサー **1** mm

Shocks  
Dämpfer  
Amortisseurs  
ショック

Oil wt.  
Ölviskosität  
Grade huile  
オイル番号 **35**

Piston  
Kolbenplatte  
Piston  
ピストン **1.1** mm  
1  2  3  Holes

Bladder  
Daempfermembran  
Coupelle  
ブラダー **std**

Spring  
Federn  
Ressorts  
スプリング **Xray 17**

Notes  
Notizen  
Notes  
メモ **2mm rebound**

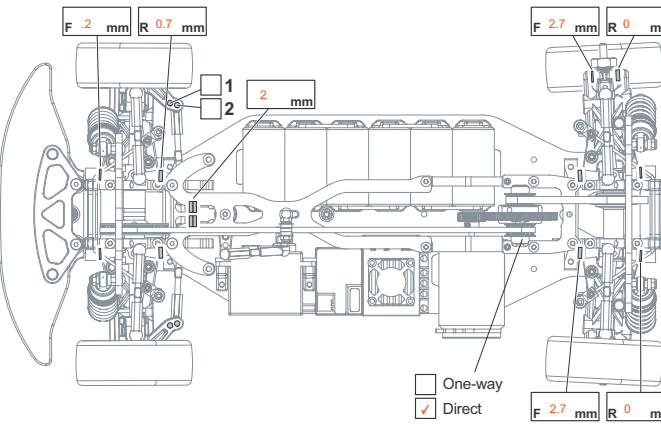

Motor  
Motor  
Moteur  
モーター **Orion 3.5**

Spur gear  
Hauptzahnrad  
Couronne  
スパーギア **114**

Pinion gear  
Ritzel  
Pignon  
ピニオンギア **25**

Battery  
Akku  
Batterie  
バッテリー **Orion SHO**

Body  
Karosserie  
Carrosserie  
ボディ **Protoform R9**

Wing  
Flügel  
Type d'aileron  
ウィング **std**

Tires  
Reifen  
Pneus  
タイヤ

Brand  
Hersteller  
Marque  
使用タイヤ **Jaco**

Compound  
Mischung  
Gomme  
コンパウンド **Mag**

Insert  
Einlagen  
Insert  
インサート

Wheel  
Felge  
Jante  
ホイール

Tire Treatment  
Reifenbehandlung  
Traitement des pneus  
グリップ剤 **Corally - Jack**

Rear  
Vorne  
Avant  
フロント

Rear  
Hinten  
Arrière  
リア **Jaco**

Rear  
Hinten  
Arrière  
リア **Mag**

Rear  
Hinten  
Arrière  
リア

Rear  
Hinten  
Arrière  
リア

Rear  
Hinten  
Arrière  
リア **Corally - Jack**

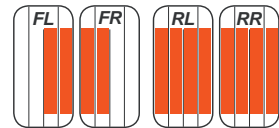

Notes  
Notizen  
Notes  
メモ  
Droop measured from ride height, 1mm uptravel front and rear.  
Additive - full rear half front for 10 mins.  
Steering extensions pieces used to move steering pick up further back.