

**NAME** NAME NOM  **DATE** DATUM DATE  **SETUP BLATT FICHE DE RÉGLAGE V1.0 E**  
**EVENT** VERANSTALTUNG EVENEMENT  **TRACK** STRECKE PISTE  **AIR TEMP** UMGEBUNGSTEMP. TEMPÉRATURE DE L'AIR   
**TRACK SIZE** STRECKENGRÖSSE TAILLE DE LA PISTE  **SURFACE** STRECKENBELAG TYPE DE SURFACE  **TRACTION LEVEL** GRIFF ADHÉRENCE  **CONDITIONS** WETTER NIVEAU D'HYDROMÉTRIE

**RIDE HEIGHT** BODENFREIHEIT GARDE AU SOL  mm

**CAMBER ANGLE** STURZ ANGLE DE CARROSSAGE  °

**CASTOR ANGLE+** NACHLAUF ANGLE DE CHASSE  °

**TOE IN/OUT** VONSPUR/NACHSPUR ANGLE DE PINCEMENT  °

**DIFF. O-RINGS** DIFF. O-RINGE JOINT TORIQUE DE DIFF.

**SWAY BAR** STABILISATOR BARRE ANTI-ROULIS  mm

**WISHBONE DROOP\*** AUSFEDERWEG/ACHSE DROOP DES TRIANGLES ARRIÈRES  mm

**SPOOL OUTDRIVES** STARRACHS-AUSGÄNGE SPOOL OUTDRIVES

**PLASTIC**  **STEEL**

## FRONT VORN AVANT

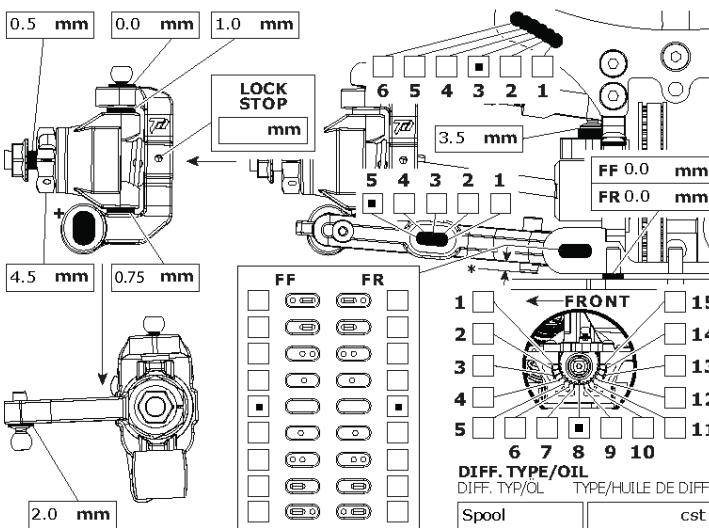

**RIDE HEIGHT** BODENFREIHEIT GARDE AU SOL  mm

**CAMBER ANGLE** STURZ ANGLE DE CARROSSAGE  °

**DIFF. O-RINGS** DIFF. O-RINGE JOINT TORIQUE DE DIFF.

**SWAY BAR** STABILISATOR BARRE ANTI-ROULIS  mm

**WISHBONE DROOP\*** AUSFEDERWEG/ACHSE DROOP DES TRIANGLES ARRIÈRES  mm

**OUTDRIVES** DIFF-AUSGÄNGE OUTDRIVES

**STEEL**  **ALLOY**

**NOTES** NOTIZEN REMARQUES

## REAR HINTEN ARRIÈRE

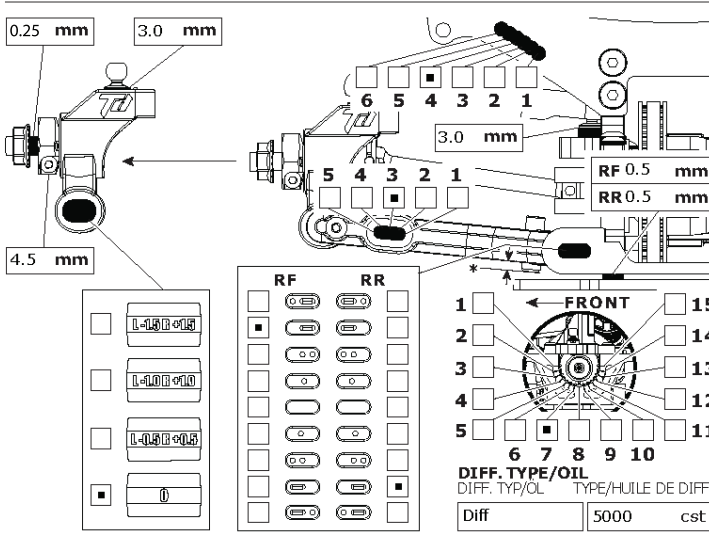

## SHOCKS DÄMPFER AMORTISSEURS

FRONT	REAR	
<b>SPRINGS</b>	FEDERN	RESSORTS
TD 3 dot	TD 3 dot	
<b>REBOUND</b>	REBOUND	REBOND
0	% 0	%
<b>PRELOAD</b>	FEDERVORSPANNUNG	PRÉCONTRAINTÉ
	mm	mm
<b>OIL WT.</b>	ÖLVISSKOSITÄT	VISCOSITÉ
450	cst 500	cst
<b>PISTON</b>	KOLBEN	PISTON
3x1.2mm	3x1.2mm	
<b>LENGTH</b>	LÄNGE	LONGUEUR
12	mm 12	mm
<b>O-RINGS</b>	O-RINGE	JOINT TORIQUE
1	<input type="checkbox"/> HIGH	<input type="checkbox"/>
2	<input type="checkbox"/> LOW	<input type="checkbox"/>
<b>COLOUR</b>	FARBE	COULEUR
Purple		
<b>BLADDER</b>	<input type="checkbox"/> EMULSION	<input type="checkbox"/>
<b>FOAM</b>	<input type="checkbox"/> SCREW	<input type="checkbox"/>

## TYRES REIFEN PNEUS

FRONT	REAR	
<b>BRAND</b>	HERSTELLER	MARQUE
Any	Any	
<b>COMPOUND</b>	MISCHUNG	DURETÉ
<b>INSERT</b>	EINLAGEN	MOUSSE
<b>WHEEL</b>	FELGE	JANTE
<b>TREATMENT 1</b>	BEHANDLUNG 1	TRAITMENT 1
<b>TREATMENT 2</b>	BEHANDLUNG 2	TRAITMENT 2
<b>WARMING</b>	ERWÄRMUNG	CHAUFFAGE
	°C	mins
<b>NOTES</b>	NOTIZEN	REMARQUES

**MOTOR** MOTOR MOTEUR

**SPUR GEAR** HAUPTZAHNRAD COURONNE

**PINION GEAR** RITZEL PIGNON

**BATTERY** AKKU ACCUMULATEUR

**ESC** ESC

**BODY** KÖRPER CARROSSERIE

**WING** FLÜGEL TYPE D'AILERON

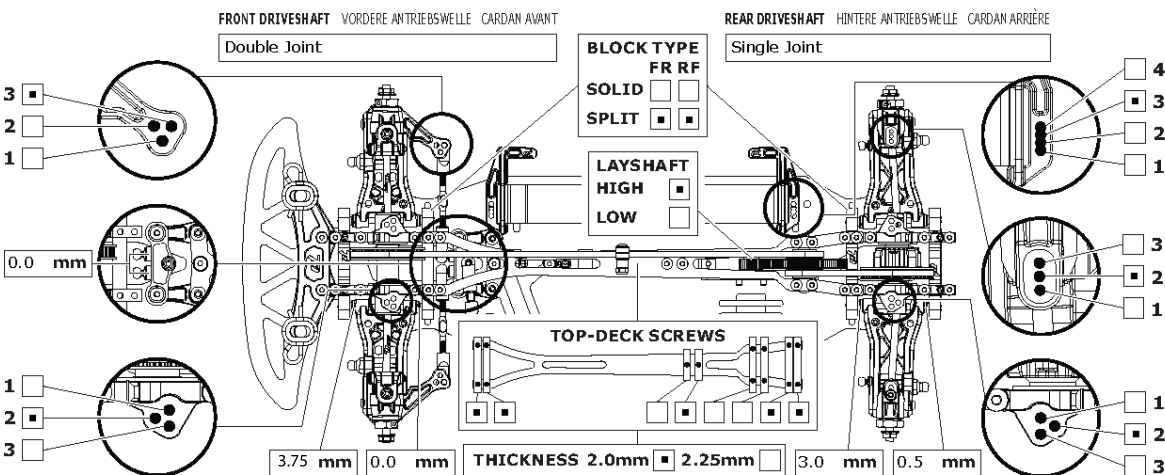

**RESULTS PLATZIERUNG RÉSULTAT** **QUALIFYING POSITION** VORLAUFERGEBNIS POSITION EN QUALIFICATION  **FINAL POSITION** ENDPLATZIERUNG POSITION FINALE   
**AVERAGE LAP** DURCHSCHNITTZEIT TEMPS AU TOUR MOYEN  **BEST LAP** SCHNELLSTE RÜNDE MEILLEUR TEMPS AU TOUR  **RACE TIME** RENNDAUER DURÉE DE LA COURSE

