

DATE 日付 \_\_\_\_\_  
DRIVER NAME ドライバー \_\_\_\_\_

TRACK コース \_\_\_\_\_  
CONDITION 路面  CARPET カーペット  ASPHALT アスファルト

TRACTION 路面グリップ  HIGH 高い  LOW 低い  
TEMP. 温度 AIR 気温 \_\_\_\_\_ TRACK 路面温度 \_\_\_\_\_

EVENT 大会名 \_\_\_\_\_

BEST LAP TIME ベストラップ \_\_\_\_\_

QUALIFYING POSITION 予選順位 \_\_\_\_\_

FINAL POSITION 決勝順位 \_\_\_\_\_

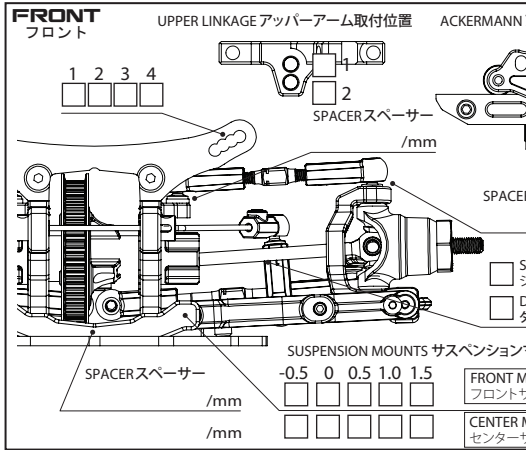

FRONT DRIVE フロントデフ  
 ONE-WAY  SPOOL  
 DIFF # \_\_\_\_\_ 番 /CST

WHEEL HUB ホイールハブ  
 4.0mm  5.0mm

WHEEL SPACER ホイールスペースャー /mm

STEERING BLOCK ステアリングブロック  
BUMPER STEER パンプステア

RIDE HEIGHT 車高 \_\_\_\_\_ /mm

CAMBER キャンバー角 \_\_\_\_\_ °

CASTER キャスター  
 2°  4°  6°

SWAYBAR アンチロールバー  
 1.2  1.3  1.4  
 OTHERS その他 \_\_\_\_\_

DROOP リバウンド \_\_\_\_\_ /mm

TOE ANGLE トー角 \_\_\_\_\_ °

### SHOCK ABSORBER ショック

OIL ダンパーオイル 番 /CST \_\_\_\_\_

LENGTH プリロード \_\_\_\_\_ /mm

REBOUND リバウンド \_\_\_\_\_ %

SPRING スプリング  
 2.5  2.6  2.7  
 OTHERS その他 \_\_\_\_\_

ABSORBER MEMBRANE ダイアフラム

PISTON ピストン  
 3 HOLES 3穴  4 HOLES 4穴  PSS

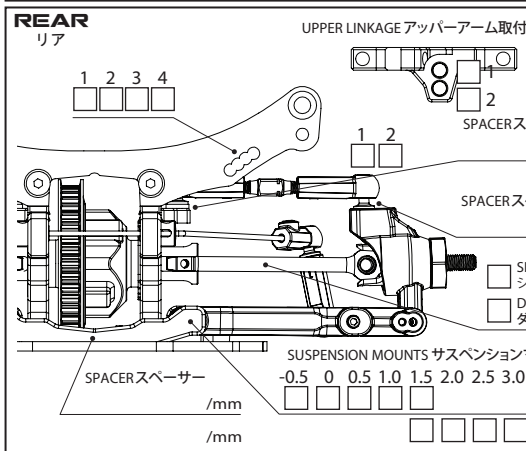

DIFF OIL デフオイル  
# \_\_\_\_\_ 番 /CST  
WEIGHT \_\_\_\_\_ g

WHEEL HUB ホイールハブ  
 4.0mm  5.0mm

WHEEL SPACER ホイールスペースャー /mm

PLASTIC MATERIAL 素材  
STANDARD 標準 GRAPHITE グラファイト

|                             |                          |                          |
|-----------------------------|--------------------------|--------------------------|
| FRONT ARM フロントサアームセット       | <input type="checkbox"/> | <input type="checkbox"/> |
| REAR ARM リヤサアームセット          | <input type="checkbox"/> | <input type="checkbox"/> |
| STEERING BLOCK ステアリングブロック   | <input type="checkbox"/> | <input type="checkbox"/> |
| HUB CARRIER ステアリングハブキャリアセット | <input type="checkbox"/> | <input type="checkbox"/> |
| REAR HUB CARRIER リヤハブキャリア   | <input type="checkbox"/> | <input type="checkbox"/> |

RIDE HEIGHT 車高 \_\_\_\_\_ /mm

CAMBER キャンバー角 \_\_\_\_\_ °

SWAY BAR アンチロールバー  
 1.2  1.3  1.4  
 OTHERS その他 \_\_\_\_\_

DROOP リバウンド \_\_\_\_\_ /mm

TOE ANGLE トー角 \_\_\_\_\_ °

SUSPENSION サスペンション  
 STANDARD 標準  ARS

### SHOCK ABSORBER ショック

OIL ダンパーオイル 番 /CST \_\_\_\_\_

LENGTH プリロード \_\_\_\_\_ /mm

REBOUND リバウンド \_\_\_\_\_ %

SPRING スプリング  
 2.5  2.6  2.7  
 OTHERS その他 \_\_\_\_\_

ABSORBER MEMBRANE ダイアフラム

PISTON ピストン  
 3 HOLES 3穴  4 HOLES 4穴  PSS

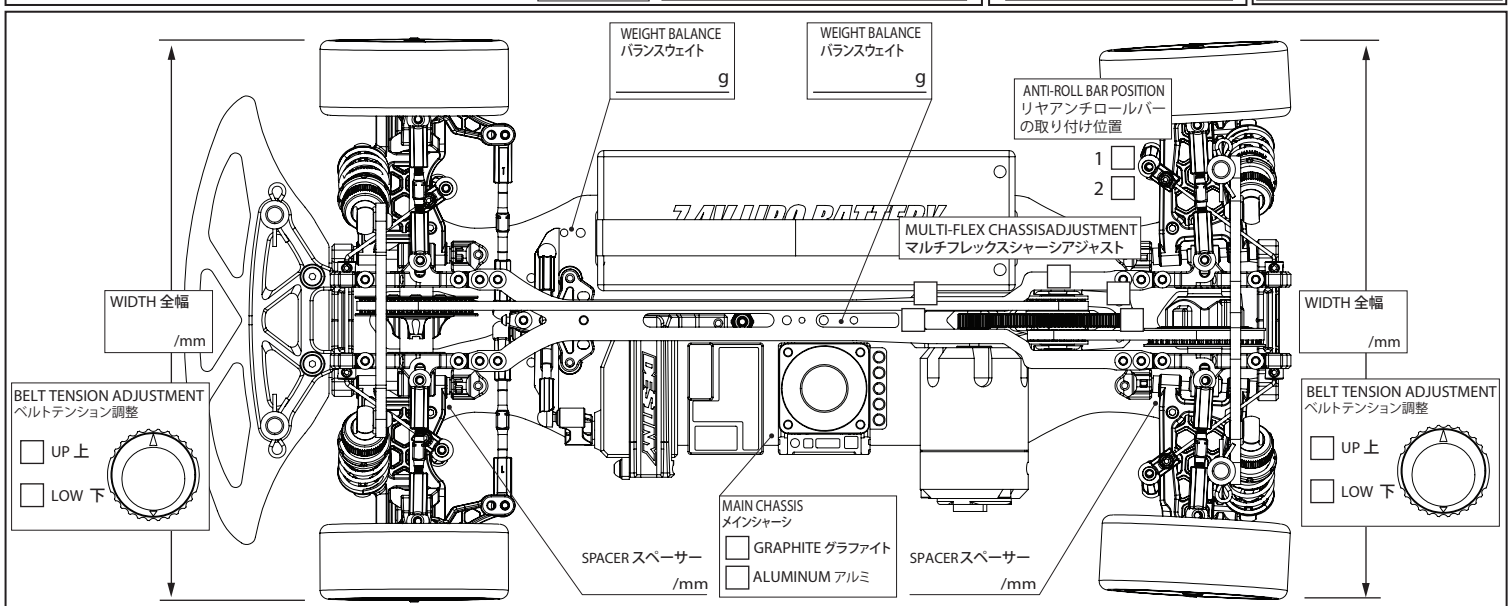

### TIRE タイヤ

| FRONT フロント       | REAR リア     |
|------------------|-------------|
| TIRE タイヤ         |             |
| INSERT インナー      |             |
| WHEEL ホイール       |             |
| ADDITIVE グリップ剤   |             |
| ADDITIVE TIME 時間 | _____ /MINS |

|                         |                       |                                |                         |
|-------------------------|-----------------------|--------------------------------|-------------------------|
| MOTOR モーター _____        | TURN 回転 _____         | ROTOR ローター _____ /mm           | MOTOR TIMING 進角 _____ ° |
| PINON GEAR ビニオンギア _____ | SPUR GEAR スパーギア _____ | FINAL RATIO ギャー比 _____         |                         |
| ESC アンブ _____           | SETUP セット _____       |                                |                         |
| BATTERY バッテリー _____     | BODY ボディー _____       | TOTAL WEIGHT 全備重量 _____ /grams |                         |
| MEMO メモ                 |                       |                                |                         |