

DATE 日付 **22/05/18**  
 DRIVER ドライバー **Pete Wong**

CONDITION 路面  FLAT フラット  BUMPY バンピー  TIGHT タイト  OPEN 開いた  
 CARPET カーペット  ASPHALT アスファルト  INDOOR  OUTDOOR

TRACTION 路面グリップ HIGH 高い     LOW 低い  
 TEMP. 温度 AIR 気温 16' TRACK 路面温度

TRACK コース **SMA-Sydney Australia**

EVENT 大会名

BEST LAP TIME ベストラップ **16.3**

QUALIFYING 予選順位 FINAL 決勝順位

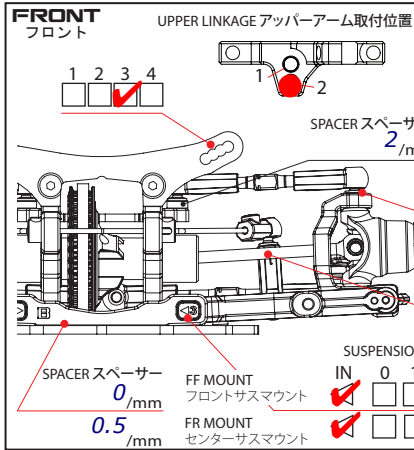

RIDE HEIGHT 車高 **5.2** /mm  
 CAMBER キャンバー角 **-2.0**°  
 CASTER キャスター  2°  4°  6°  
 SWAY BAR アンチロールバー  1.2  1.3  1.4  
 DROOP ドループ **5.4** /mm  
 TOE ANGLE トー角 **-1.0**°

SHOCK ABSORBER ショック  
 OIL ダンパーオイル **450** 番 /CST  
 LENGTH プリロード **9.5** /mm  
 REBOUND リバウンド **0** %  
 SPRING スプリング  2.5  2.6  2.7  
 OTHERS 他 **XRAY Prog H**  
 ABSORBER MEMBRANCE ダイアフラム **Xray**  
 PISTON ピストン  3 HOLES 3穴  4 HOLES 4穴

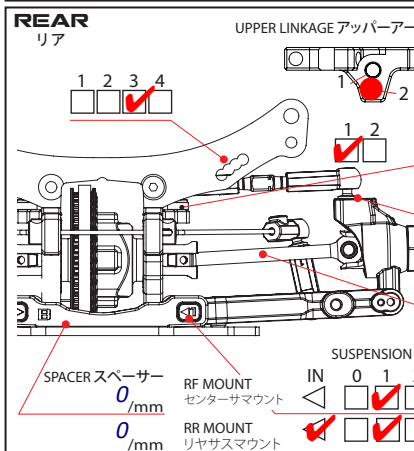

RIDE HEIGHT 車高 **5.4** /mm  
 CAMBER キャンバー角 **-2.0**°  
 SWAY BAR アンチロールバー  1.2  1.3  1.4  
 DROOP ドループ **4.6** /mm  
 TOE ANGLE トー角 **2.1**°

SUSPENSION サスペンション  
 STANDARD 標準  ARS

SHOCK ABSORBER ショック  
 OIL ダンパーオイル **450** 番 /CST  
 LENGTH プリロード **9.5** /mm  
 REBOUND リバウンド **5** %  
 SPRING スプリング  2.5  2.6  2.7  
 OTHERS 他 **Xray 2.7**  
 ABSORBER MEMBRANCE ダイアフラム **Xray**  
 PISTON ピストン  3 HOLES 3穴  4 HOLES 4穴

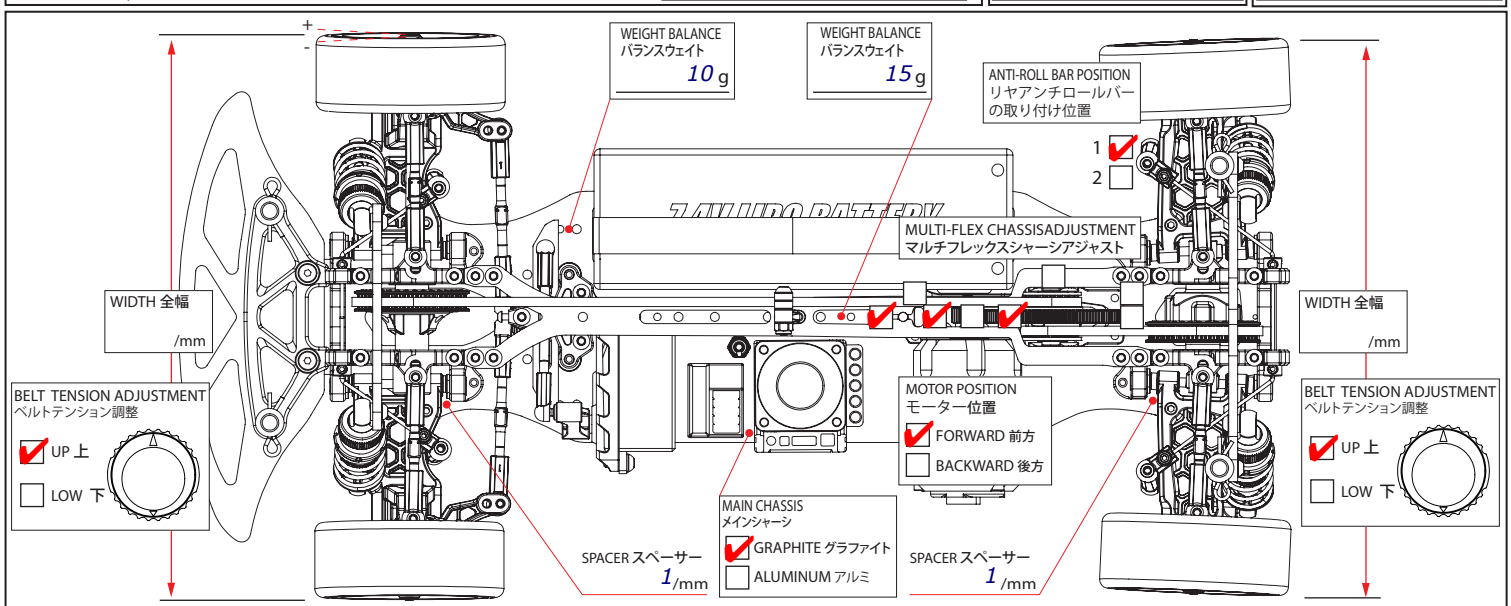

TIRE SETTING タイヤセッティング

FRONT フロント REAR リア

TIRE タイヤ **Rush 36**

INSERT インナー **Std-Yellow**

WHEEL ホイール **Std**

ADDITIVE グリッパ剤 **Muchmore Ashphalt**

ADDITIVE TIME 時間 **10** /MINS **10** /MINS

MOTOR モーター **Fleta V2 13.5** TURNS

PINON GEAR ビニオンギア T SPUR GEAR スパーギア T

ROTOR ローター /mm MOTOR TIMING 進角

FINAL RATIO 最終減速比

ESC アンブ **Fleta V2** SETUP セット

BATTERY バッテリー **LRP 6400** BODY ボディー **Protoform Type-S** TOTAL WEIGHT 全備重量 **1355** /gfs

**Warm Tyres at 65 Degrees for 20 Mins. Centre Pitch Damper (300K cst) , Modified PSS Shocks with Drilled 4 Holes in Piston-More Consistent Steering Response and Traction. Much Better Corner Speed all round.**