

DATE 日付 **24 march 2019**
 DRIVER ドライバー **Pat St-Germain**

CONDITION 路面 FLAT フラット BUMPY バンピー TIGHT タイト OPEN 開いた
 CARPET カーペット ASPHALT アスファルト INDOOR OUTDOOR

TRACTION 路面グリップ HIGH 高い LOW 低い
 TEMP. 温度 AIR 気温 TRACK 路面温度

TRACK コース **outlaw welland**

EVENT 大会名 **Canadian nats**

BEST LAP TIME ベストラップ **16.078**

QUALIFYING 予選順位 **20** FINAL 決勝順位 **20**

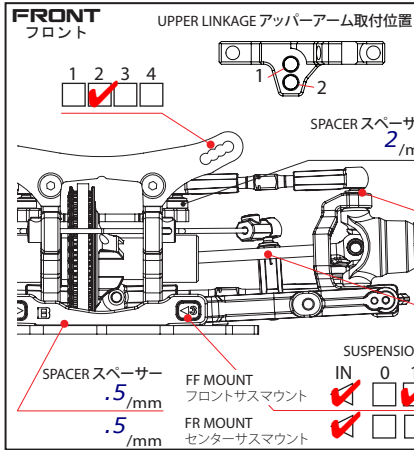

FRONT DIFF フロントデフ

ONE-WAY SPOOL

DIFF # /CST

WHEEL HUB ホイールハブ

4.0mm 5.0mm

WHEEL SPACER ホイールスペーサー

.5/mm

STEERING BLOCK ステアリングブロック

BUMPER STEER パンプステア

1 2

RIDE HEIGHT 車高 **5**/mm

CAMBER キャンバー角 **2**°

CASTER キャスター

2° 4° 6°

SWAY BAR アンチロールバー

1.2 1.3 1.4

DROOP ドループ

1.6mm over ride height/mm

TOE ANGLE トー角 **1**°

SHOCK ABSORBER ショック

OIL ダンパーオイル **35 asso** 番 /CST

LENGTH プリロード **50**/mm

REBOUND リバウンド **0**%

SPRING スプリング

2.5 2.6 2.7

OTHERS その他 **2.5/2.8 xray**

ABSORBER MEMBRANCE タイアラム

PISTON ピストン

3 HOLES 3穴 4 HOLES 4穴

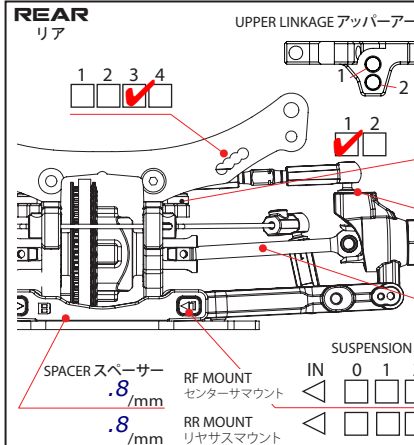

TRANSMISSION トランスミッション

37T (1.85) 38T (1.9) 40T (2.0)

DIFF OIL デフオイル

5k 番 /CST

WEIGHT g

WHEEL HUB ホイールハブ

4.0mm 5.0mm

WHEEL SPACER ホイールスペーサー

/mm

PLASTIC MATERIAL 素材

	KIT 標準	HARD ハード	EXTRA エクストラ
FRONT ARM	<input type="checkbox"/>	<input checked="" type="checkbox"/>	<input type="checkbox"/>
REAR ARM	<input type="checkbox"/>	<input checked="" type="checkbox"/>	<input type="checkbox"/>
STEERING BLOCK	<input checked="" type="checkbox"/>	<input checked="" type="checkbox"/>	<input type="checkbox"/>
HUB CARRIER	<input checked="" type="checkbox"/>	<input checked="" type="checkbox"/>	<input type="checkbox"/>
REAR HUB CARRIER	<input checked="" type="checkbox"/>	<input checked="" type="checkbox"/>	<input type="checkbox"/>

RIDE HEIGHT 車高 **5.4**/mm

CAMBER キャンバー角 **1.5**°

SWAY BAR アンチロールバー

1.2 1.3 1.4

DROOP ドループ

2 over ride height/mm

TOE ANGLE トー角 **2.4**°

SUSPENSION サスペンション

STANDARD 標準 ARS

SHOCK ABSORBER ショック

OIL ダンパーオイル **35 asso** 番 /CST

LENGTH プリロード **50.8**/mm

REBOUND リバウンド **0**%

SPRING スプリング

2.5 2.6 2.7

OTHERS その他

ABSORBER MEMBRANCE タイアラム

PISTON ピストン

3 HOLES 3穴 4 HOLES 4穴

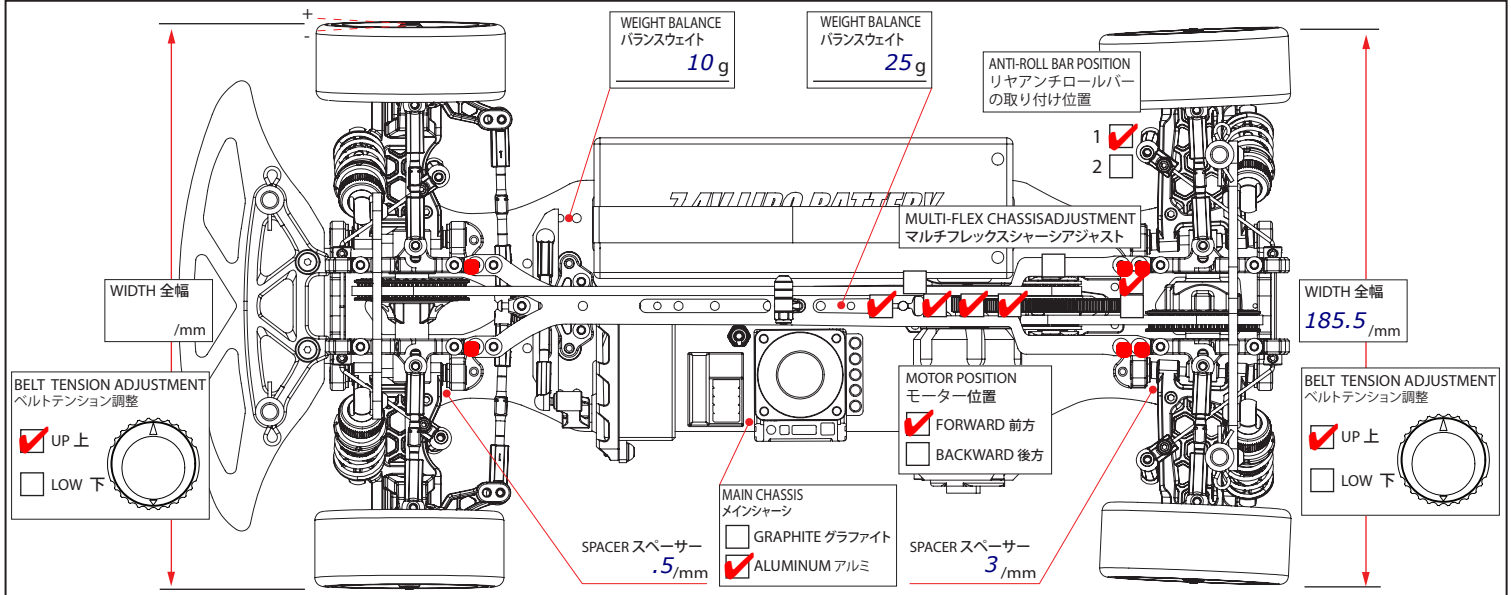

TIRE SETTING タイヤセッティング

FRONT フロント REAR リア

TIRE タイヤ **gravity**

INSERT インナー

WHEEL ホイール

ADDITIVE グリップ剤 **sxt**

ADDITIVE TIME 時間 /MINS /MINS

MOTOR モーター **r1 v21 17.5** TURNS

ROTOR ローター **ht**/mm MOTOR TIMING 進角 **43**°

PINON GEAR ピニオンギア **42T** SPUR GEAR スパーギア **96T**

FINAL RATIO 最終減速比 **4.343**

ESC アンブ **smc rf170** SETUP セット

BATTERY バッテリー **EAM 5200 ulcg** BODY ボディ **type-s**

TOTAL WEIGHT 全備重量 **1354**/gfs

Pitch center brace
 HVR ultra low shock towers
 bd9 ultra low shock
 30g under electronic
 22g under battery
 FF brass mount B