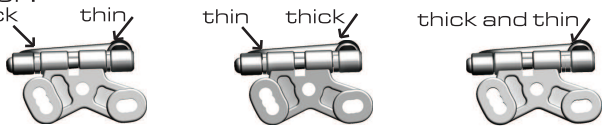

**:: Driver:** Yann-Chris Gosselin **:: Date:** \_\_\_\_\_  
**:: Track:** Trets  
**:: Event:** Training decembre 2008

## Setup Sheet for Team Associated's 12R5

Reset Forms **Rev. 1**

### :: Front Suspension

Kingpin Lube: \_\_\_\_\_  
 Springs: 0.20  
 Upper Arm Mounts:  0°  5°  10°  
 Camber: -1° Axle Spacers: \_\_\_\_\_  
 Bump Steer Spacers: \_\_\_\_\_  
 Caster:  
  
 1.80°     3.25°     6.15°  
 Ride Height: 4

Notes: Train avant ouvert de 0.5° pour avoir plus d'avant en entrée.

Palier calé à 2.5mm

Tendance à "planter" au freinage.

Prochain essai sera fait avec ressort 0.22.

### :: Rear Suspension

Side Spring: Bleu  
 T-Plate: \_\_\_\_\_  
 Ride Height Adjuster: \_\_\_\_\_  
 Ride Height: 4  
 Side Shock  
 Oil: 20  
 Center Shock  
 Oil: 30  
 Spring: or  
 Position: 

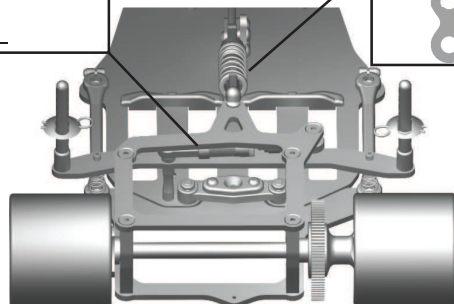

Notes: RAS. dif serrage moyen/mou pour garder du train avant.

### :: Front Tires

Tire: Parma Magenta 37 shore  
 Diameter: 44  
 Wheel Type: Std  
 Additive: Fish 1/3 20'

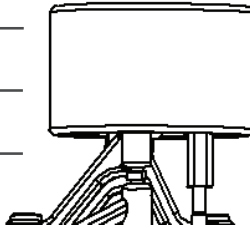

Notes: Niveau traitement j'ai essayé moitié mais trop vive, tendance au casquette même en réduisant le temps.

J'ai essayé en Parma PRO38 magenta mais là plus d'avant après 5'...

### :: Rear Tires

Tire: Parma PRO38 Grey 30 shore  
 Diameter: 45  
 Wheel Type: Pro 38  
 Additive: Fish complet 45'

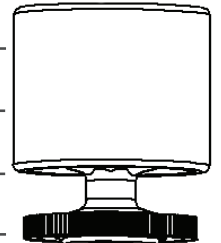

Notes: Obligation de "lacher" le dif...

J'ai essayé avec du Pink mais pas satisfait...

### :: Body

Body Type and Make: Parma Zytec 04S

Notes: \_\_\_\_\_

### :: Track Info

smooth:  bumpy:   
 traction:  high  med.  low  
 Notes: Pas de bosse mais certain scotch qui étaient gênant en dessous de 4mm de garde au sol et déstabilisé la voiture

### :: Motor/Battery

Motor: Corally 9\*2 black  
 Brush: RMD Spring: RMD  
 Timing: 5 Gear: 21 / 96  
 Battery: IB4600 Trinity  
 Battery Position:  Front  Back

### :: Speed Control

S.C. : 1 Cube  
 S.C. Settings: \_\_\_\_\_

### :: Transmitter

Turning Circle: Butée fusée  
 Steering Expo: 0  
 Brake E.P. : \_\_\_\_\_  
 Throttle Expo: 0  
 Notes: Noamdio react  
 Recepteur: Spektrum micro 3500  
 Servo: KO 949 ICS