

**:: Driver:** 松倉 直人 **:: Date:** 09/11/22  
**:: Track:** クレストスピードウェイ  
**:: Event:** 2009 JMRCA 関東選手権

## Setup Sheet for Team Associated's 12R5

Rev. 1

### :: Front Suspension

Kingpin Lube: 無し  
Springs: 0.50mm (AS-4113)  
Upper Arm Mounts:  0°  5°  10°  
Camber: 2° Axle Spacers: 0.5mm  
Bump Steer Spacers: 無し  
Caster:  
  
 1.80°  3.25°  6.15°  
Ride Height: 2.5mm  
Notes: ロアアーム 片側1.5mmワイド

### :: Rear Suspension

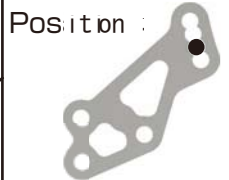
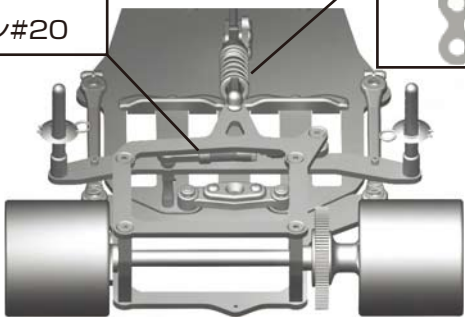
Side Spring: シルバー  
T-Plate: -  
Ride Height Adjuster: \_\_\_\_\_  
Ride Height: 2.5mm  
Center Shock  
Oil: アソシ#50  
Spring: ゴールド  
Position:   
Side Shock  
Oil: アソシ#20  
  
Notes: トレッド168mm

### :: Front Tires

Tire: JACO マゼンタ  
Diameter: φ41mm  
Wheel Type: JACO  
Additive: パラゴン グランドエフェクト  
Notes: 塗布時間5分

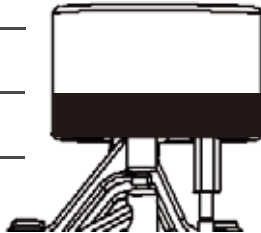

### :: Rear Tires

Tire: JACO マゼンタ  
Diameter: φ42mm  
Wheel Type: JACO  
Additive: マイティグリップパー  
+パラゴン グランドエフェクト  
Notes: グリップ剤塗布時間 マイティグリップパー10分  
グランドエフェクト10分

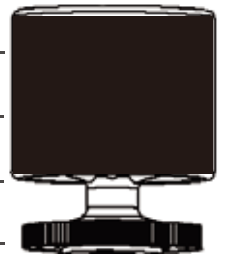

### :: Body

Body Type and Make: パーマ ザイテック

Notes: \_\_\_\_\_

### :: Track Info

smooth:  bumpy:   
traction:  high  med.  low  
Notes: \_\_\_\_\_

### :: Motor/Battery

Motor: NOSRAMピュアエボリューション4.5T  
Brush: - Spring: -  
Timing: -5 Gear: 90/23  
Battery: ヨコモ Li-po 4400  
Battery Position:  
 Front  Back

### :: Transmitter

Turning Circle: \_\_\_\_\_  
Steering Expo: \_\_\_\_\_  
Brake E.P.: \_\_\_\_\_  
Throttle Expo: \_\_\_\_\_  
Notes: \_\_\_\_\_

### :: Speed Control

S.C.: NOSRAMパールエボリューション  
S.C. Settings: 2-1-0-0