

:: Driver: 村井 正順 **:: Date:** 09/11/29
:: Track: ロックウェーブ(カーペット路面)
:: Event: 12分の1ミーティング

Setup Sheet for Team Associated's 12R5

Rev. 1

:: Front Suspension

Kingpin Lube: ヨコモ ドリフトオイル (D-013)

Springs: 0.45mm (AS-4114)

Upper Arm Mounts: 0° 5° 10°

Camber: 1° サーボ: 0mm前出し
 トーアングル: アウト1mm
 ヒンジピンブレース: 無し

Caster:



Ride Height: 3.0mm

Notes: ロアアームはR/L 各3mmワイド (AS-4617)

ササアーム下のスペーサーは2mm (AS-4617)

シムはナックルの上に1枚 (0.38mm)

アッパーアームの上に5枚 (1.90mm)

リバウンドは0mm(スプリング下に0.1mm単位でシム調整)

:: Front Tires

Tire: ヨコモラバーファーム 40°

Diameter: φ41.2mm

Wheel Type: ヨコモ (SP-1250-3)

Additive: TC-4

Notes: トラクション剤は内側12mm幅(15分)

フレッシュタイヤ

ホイールスペーサーは、R/L各0.3mm

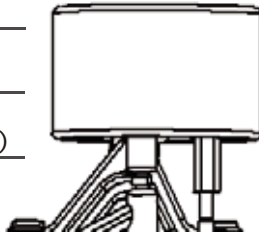

:: Body

Body Type and Make: ザイテック

Notes: ボディマウント穴は

F:シャーシ下面から17.0mm

R:シャーシブレース下面から23.5mm

:: Track Info

smooth: bumpy:

traction: high med. low

Notes: 気温17度

路面温度17度

湿度50%

:: Rear Suspension

Side Spring: グリーン

T-Plate: -

Ride Height Adjuster: HB2.5

Ride Height: 下図参照

Side Shock

Oil: ヨコモ#400

シャーシ後端
車高3.5mm

ロアブレース
車高3.2mm

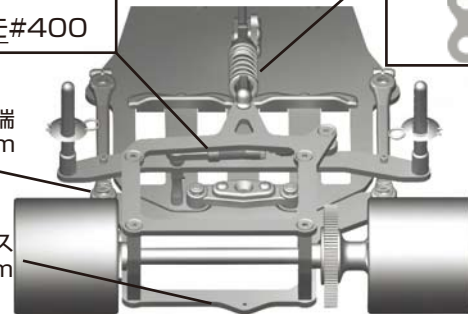

Center Shock

Oil: ヨコモ#600

Spring: ゴールド

Position:



Notes: ダンパー長63.5mm スプリングテンション3.0mm

ショックスペーサー(AS-4662)を0.5mmカット

サイドリンク、センターピボット、ダンパーのボールは

スムーズに動くか要チェック

:: Rear Tires

Tire: ヨコモラバーMH 35°

Diameter: φ42mm

Wheel Type: ヨコモ (SP-1210-3)

Additive: TC-4

Notes: トラクション剤は全面(15分)

ユーズドタイヤ

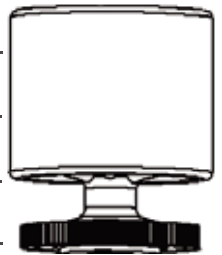

:: Motor/Battery

Motor: NOSRAMピュアエボリューション3.5T

Brush: - Spring: -

Timing: -10° Gear: 88 / 19

Battery: ヨコモLi-po 4400mAh

Battery Position: シャーシブレースに
当たるまで後寄せ

※右寄せ Front Back

:: Speed Control

S.C.: NOSRAMパールエボリューション

S.C. Settings: 2-1-0-0

:: Transmitter

Turning Circle: 110cm

Steering Expo: 0%

Brake E.P.: 0%

Throttle Expo: 0%

Notes: KO EX-10ヘリオス

ST TRAVEL 100%

R %

L %